



EUROPÉENNE  
DE ROBINETTERIE  
INOXYDABLE

# EUROBINOX

## MILLENIUM'S EDITION - EDITION MILLENIUM

### Butterfly Valve

#### Vanne Papillon

Butterfly Valve - 304 stainless steel <i>Vanne Papillon - INOX 304</i> .....	p 2
Butterfly Valve 316L <i>Vanne Papillon 316L</i> .....	p 3/4
Plain ends with clamp assembling <i>Vanne papillon à serrage clamp bout lisse, fileté SMS ou clamp</i> .....	p 5
3 ways butterfly valve central left, central right <i>Vannes 3 voies 2 papillons central/gauche et central/droit</i> .....	p 5
3 ways in line valve 2 butterflies <i>Vanne 3 voies 2 papillons en ligne</i> .....	p 5
Seals for butterfly valve <i>Joints de vanne papillon</i> .....	p 6
Butterfly AISI 316L / Rectified hard <i>Papillon inox 316L / Axe rectifié</i> .....	p 6
Handles for butterfly valves <i>Poignées vannes papillon</i> .....	p 7
Manual detection <i>Détection manuelle</i> .....	p 7
Micrometric flow control <i>Réglage micrométrique</i> .....	p 7
Rotary air actuator <i>Vérin pneumatique rotatif</i> .....	p 8/10

### Manual Valves

#### Vannes Manuelles

Manual Valves 316L <i>Vannes Manuelles 316L</i> .....	p 12
With diaphragms for tank or tube <i>A membrane pour cuve ou tube</i> .....	p 12
Manuel piston valve types: L or T <i>Vanne manuelle à clapet types : L ou T</i> .....	p 12

### Pneumatic Piston Valves

#### Vannes Pneumatiques à Clapet

EBX Pneumatic Piston Valves <i>Vannes Pneumatiques à Clapet Type EBX</i> .....	p 14
General <i>Généralités</i> .....	p 14
Different valve configuration <i>Différentes sorties adaptables</i> .....	p 14
Pneumatic Piston Valves 316L <i>Vannes Pneumatiques à Clapet 316L</i> .....	p 15/23
Technical data and use - <i>Caractéristiques techniques et utilisation</i> .....	p 24
Aseptic valve with PTFE diaphragm <i>Vanne aseptique à membrane PTFE</i> .....	p 25/31
Aseptic valve with PTFE seat <i>Vanne aseptique monobloc</i> .....	p 32/34
Technical data and use - Aseptic with PTFE seat <i>Caractéristiques techniques et utilisation - Aseptique monobloc</i> .....	p 35
Valve for tank bottom <i>Vanne fond de cuve</i> .....	p 36
Pressure regulator <i>Régulateur de pression</i> .....	p 37
Pressure piston <i>Vérin pousseur</i> .....	p 37

### Unions

#### Raccords

Clamp Union - Characteristics <i>Raccords Clamp - Caractéristiques</i> .....	p 39
Standard clamp AISI 304 <i>Collier inox 304 standard</i> .....	p 39
Mini clamp AISI 304 / Micro clamp AISI 304 <i>Collier inox 304 mini / Collier inox 304 micro</i> .....	p 39
Cap (clamp type) AISI 316L <i>Bouchon clamp inox 316L</i> .....	p 39
Seal <i>Joint</i> .....	p 39
Clamp Union inox 316L <i>Raccords Clamp inox 316L</i> .....	p 40
Welding ferrule <i>Ferrule à souder</i> .....	p 40

### Accessories

#### Accessoires

304 SS clamps according to SMS-DIN <i>Collier inox 304 SMS-DIN</i> .....	p 42
Characteristics <i>Caractéristiques</i> .....	p 42
Stainless steel clamping collar to be welded - B type <i>Collier inox à souder - Type B</i> .....	p 42
Hinged pipe holder with screw socket - C type <i>Collier inox à visser - Type C</i> .....	p 42
Welding pipe holder <i>Collier inox à souder sans embase</i> .....	p 42
Sight glass 316L <i>Viseur 316L</i> .....	p 43
Sight-glass both ends butt-weld 316L <i>Indicateur de circulation à souder 316L</i> .....	p 43
Check-valve <i>Clapet anti-retour</i> .....	p 44
In line filter <i>Filtre droit</i> .....	p 45
Angle filter <i>Filtre équerre</i> .....	p 46
Air Trap <i>Purge d'air</i> .....	p 47
Sight Hose <i>Viseur Plastique</i> .....	p 47

### Electrical equipments

#### Équipements électriques

Universal control unit <i>Boîtier de contrôle</i> .....	p 49
Standard modular unit / ASI <i>Boîtier modulaire standard / ASI</i> .....	p 49
Mini watertight control unit IP67 <i>Mini boîtier de contrôle étanche IP67</i> .....	p 50
Electrovalves <i>Electrovannes</i> .....	p 51
Detectors <i>Détecteurs</i> .....	p 52
Microswitches <i>Mini rupteurs</i> .....	p 53

# Butterfly Valves

*Vannes Papillon*



# Butterfly Valve 304

## Vanne Papillon 304

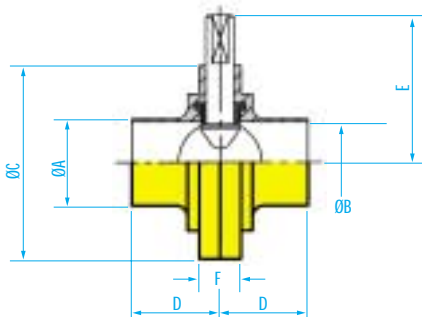
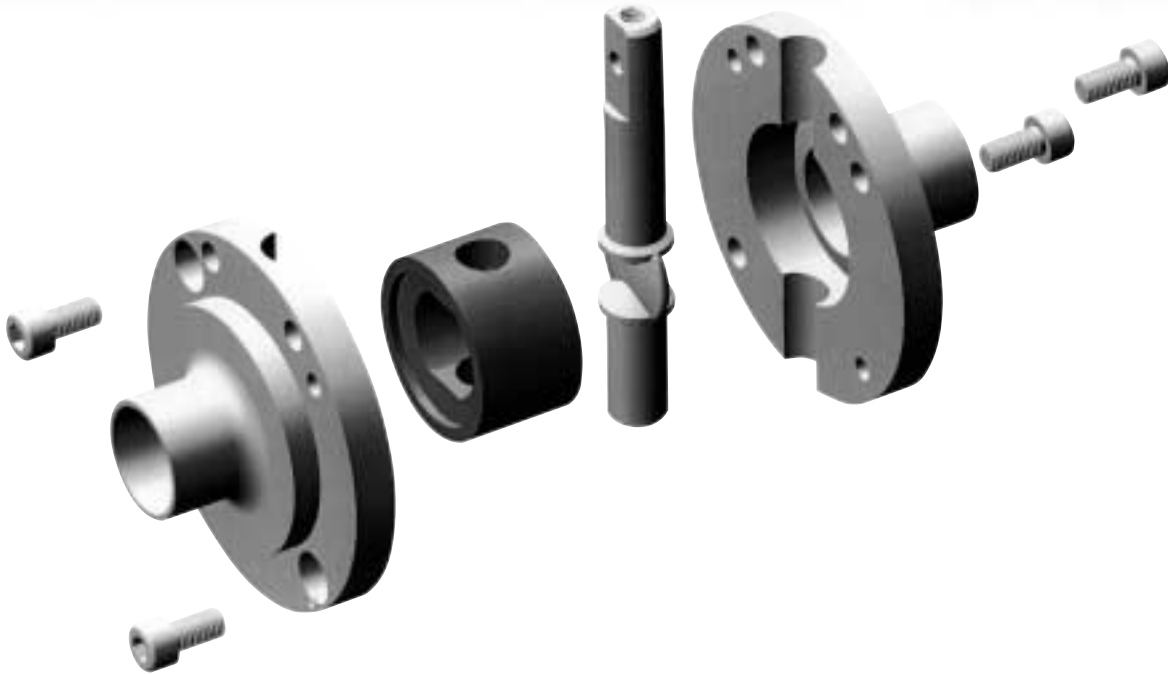

### DIN Welding ends - Short series 304 stainless steel DIN Bout lisse / Bout lisse - Série courte INOX 304

REF.	ØA	ØB	ØC	D	E	F
VPD4LL28E	28	25	79	30	61.5	18
VPD4LL34E	35	32	82.5	30	63.5	18
VPD4LL40E	41	38	90	30	67	18
VPD4LL52E	53	50	105	30	74.5	18
VPD4LL70E	70	66	120	30	81.5	18

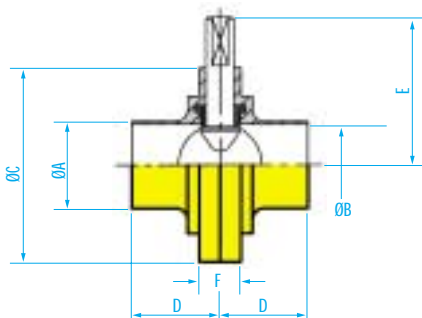

### SMS Welding ends - Short series 304 stainless steel SMS Bout lisse / Bout lisse - Série courte INOX 304

REF.	ØA	ØB	ØC	D	E	F
VPS4LL25E	25	22.5	79	30	61.5	18
VPS4LL38E	38	35.5	85	30	64.5	18
VPS4LL51E	51	48	105	30	74.5	18
VPS4LL63E	63.5	60.5	112	30	78	18
VPS4LL76E	76	72	125	30	84.5	18

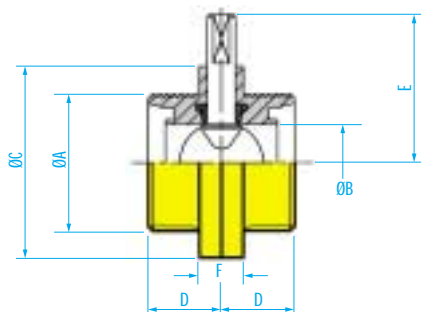

### DIN two male parts - Short series 304 stainless steel DIN bout fileté / Bout fileté - Série courte INOX 304

REF.	ØA	ØB	ØC	D	E	F
VPD4FF28E	52x1/6"	22.5	79	30	61.5	18
VPD4FF34E	58x1/6"	32	80.5	30	63.2	18
VPD4FF40E	65x1/6"	38	90	30	67	18
VPD4FF52E	78x1/6"	50	105	30	74.5	18
VPD4FF70E	97x1/6"	66	119	35	81.5	18
VPD4FF80E	110x1/4"	81	137	35	90.5	25
VPD4FF101.6E	130x1/4"	97.6	157	40	102.2	25

# Butterfly Valve 316L

## Vanne Papillon 316L

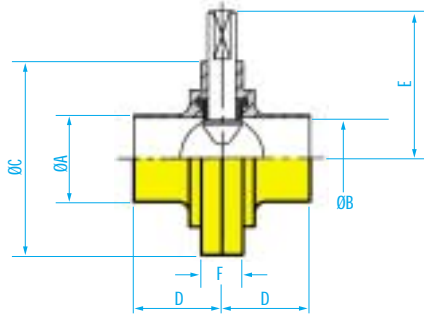

### SMS welding ends

#### SMS bout lisse / Bout lisse

REF.	ØA	ØB	ØC	D	E	F
VPSLL25E	25	22.5	79	34	61.5	18
VPSLL38E	38	35.5	85	38	64.5	18
VPSLL51E	51	48	105	40	74.5	18
VPSLL63E	63.5	60.5	112	40	78	18
VPSLL76E	76	72	125	41	84.5	18
VPSLL104E	104	100	157	44	102.2	25

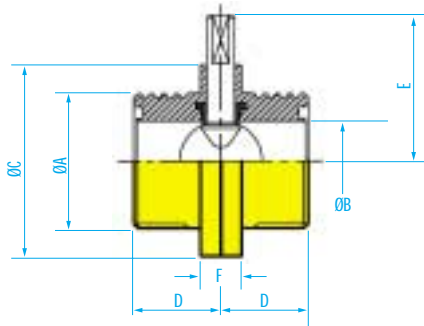

### SMS two male parts

#### SMS bout fileté / Bout fileté

REF.	ØA	ØB	ØC	D	E	F
VPSFF25E	40x1/6"	22.5	79	34	61.5	18
VPSFF38E	60x1/6"	35.5	85	38	64.5	18
VPSFF51E	70x1/6"	48	105	40	74.5	18
VPSFF63E	85x1/6"	60.5	112	40	78	18
VPSFF76E	98x1/6"	72	125	41	84.5	18
VPSFF104E	125x1/4"	100	157	44	102.2	25

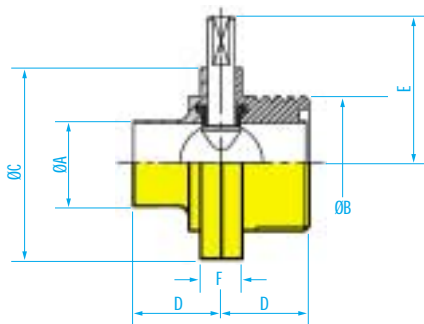

### SMS weld ends / Male

#### SMS bout lisse / Bout fileté

REF.	ØA	ØB	ØC	D	E	F
VPSLF25E	25	22.5	79	34	61.5	18
VPSLF38E	38	35.5	85	38	64.5	18
VPSLF51E	51	48	105	40	74.5	18
VPSLF63E	63.5	60.5	112	40	78	18
VPSLF76E	76	72	125	41	84.5	18
VPSLF104E	104	100	157	44	102.2	25

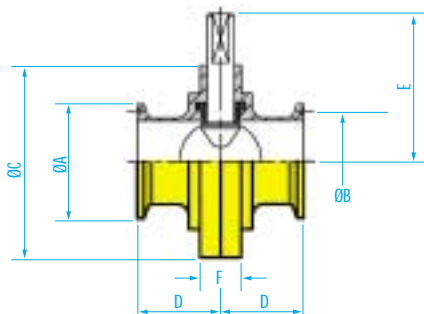

### With ferrule ends

#### Bout clamp / Bout clamp

REF.	ØA	ØB	ØC	D	E	F
VPCC25E	50.5	22.5	79	34	61.5	18
VPCC38E	50.5	35.5	85	36.5	64.5	18
VPCC51E	64	48	105	39	74.5	18
VPCC63E	77.5	60.5	112	35	78	18
VPCC76E	91	72	125	37.5	84.5	18
VPCC104E	119	100	157	44	102.2	25

Notes: the last of the reference corresponds to the seal material:  
Nota : La matière du joint se définit par la dernière lettre de la référence :

E = EPDM  
S = Silicone

V = Viton  
N = Nitrile

# Butterfly Valve 316L

## Vanne Papillon 316L

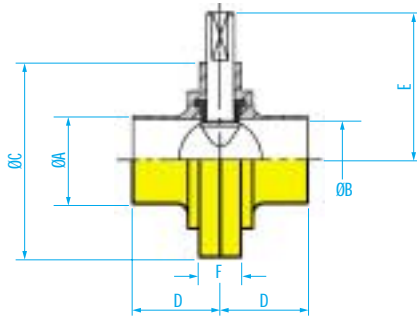

### DIN welding ends - 316L

#### DIN bout lisse / Bout lisse - 316L

REF.	ØA	ØB	ØC	D	E	F
VPDLL28E	28	22.5	79	34	61.5	18
VPDLL34E	35	32	80.5	38	63.2	18
VPDLL40E	41	38	90	38	67	18
VPDLL52E	53	50	105	40	74.5	18
VPDLL70E	70	66	119	41	81.5	18
VPDLL80E	85	81	137	42	90.5	25
VPDLL101.6E	101.6	97.6	157	44	102.2	25

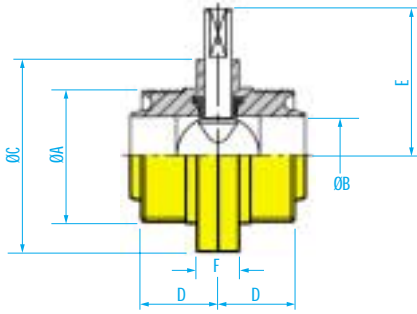

### RJT two male parts - 316L

#### RJT bout fileté / Bout fileté - 316L

REF.	ØA	ØB	ØC	D	E	F
VPRFF25E	45.5x1/8"	23	79	34	61.5	18
VPRFF38E	58.7x1/8"	34.8	85	38	64.5	18
VPRFF51E	72.5x1/6"	47.6	105	40	74.5	18
VPRFF63E	85x1/6"	60	112	40	78	18
VPRFF76E	98x1/6"	72	125	41	84.5	18

Sur demande Bouts Filetés Gaz

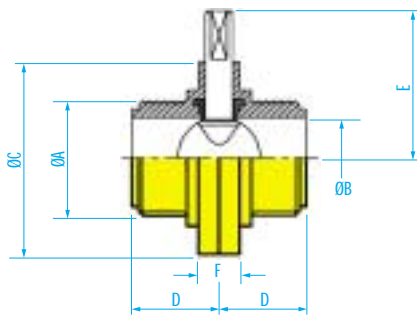

### IDF two male parts - 316L

#### IDF bout fileté / Bout fileté - 316L

REF.	ØA	ØB	ØC	D	E	F
VPIFF25E	73.1x1/8"	22.5	79	34	61.5	18
VPIFF38E	50.6x1/8"	33.5	85	38	64.5	18
VPIFF51E	64.1x1/8"	48.5	105	40	74.5	18
VPIFF63E	77.7x1/8"	60	112	40	78	18
VPIFF76E	91.2x1/8"	73	125	41	84.5	18

Sur demande Bouts Filetés Gaz

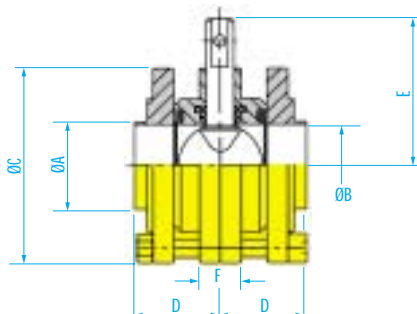

### SMS between welding end flanges

#### SMS entre brides bout lisse / Bout lisse

REF.	ØA	ØB	ØC	D	E	F
VPEB25E	25	22.5	79	37	61.5	18
VPEB38E	38	35.5	85	37	64.5	18
VPEB51E	51	48	105	37	74.5	18
VPEB63E	63.5	60.5	112	38	78	18
VPEB76E	76	72	125	40	84.5	18
VPEB104E	104	100	157	47	102.2	25

Notes: the last of the reference corresponds to the seal material:  
Nota : La matière du joint se définit par la dernière lettre de la référence :

E = EPDM  
S = Silicone

V = Viton  
N = Nitrile

# Butterfly Valve 316L

## Vanne Papillon 316L

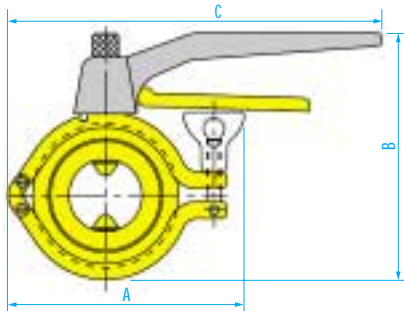

### Plain ends with clamp assembling

Vanne papillon à serrage clamp bout lisse, fileté SMS ou clamp

REF.	A	B	C
SCSLL25EPAG	130	135	223
SCSLL38EPAG	130	138	223
SCSLL51EPAG	145	154	233
SCSLL63EPAG	145	157.5	233
SCSLL76EPAG	175	178.5	251

(Adaptation for pneumatic piston possible)  
(Adaptation sur vérin pneumatique possible)

### 3 Ways butterfly valve central left, central right

Vanne 3 voies 2 papillons central/gauche et central/droit

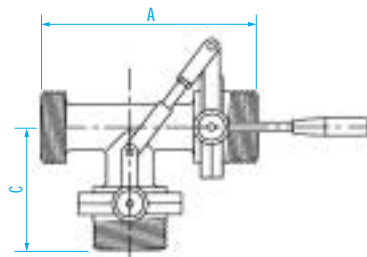

Male / Weld ends  
Bout fileté / Bout lisse

Ø	A	B	C
25	210	55	105
28	210	55	105
34	210	70	105
38	210	70	105
40	210	70	105
51	210	82	105
52	210	82	105
63.5	210	105	105
70	220	110	110
76	220	110	110
85	300	150	150
101.6	300	150	150
104	300	150	150

### 3 Ways in line valve 2 butterflies

Vanne 3 voies 2 papillons en ligne

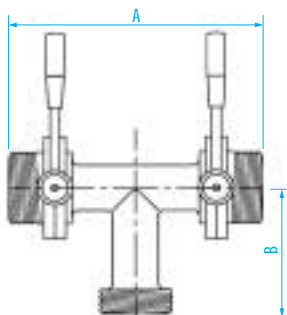

Male / Weld ends  
Bout fileté / Bout lisse

# Butterfly Valve 316L

## Vanne Papillon 316L

### Seals for butterfly valve

#### Joint de vanne papillon

elastomere seal  
Joint élastomère

**Silicone :**  
translucent seal / Letter S  
Joint translucide / Lettre S

**Viton A :**  
black seal / Letter V  
Joint noir / Lettre V

**EPDM :**  
black seal / Letter E  
Joint noir / Lettre E

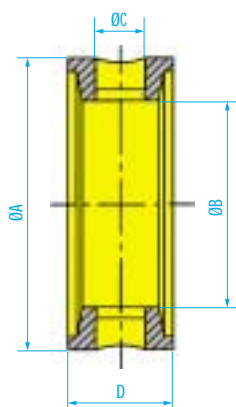

REF.	ØA	ØB	ØC	D	Weight Poids
JVP25EAM (avant 03/91)	44	27	10.8	23	0.080 kg
JVP25E	38.5	21.5	10.8	23	0.080 kg
JVP34E	48	31	10.8	23	0.100 kg
JVP38E	51.5	34.5	10.8	23	0.100 kg
JVP40E	54.5	37.5	10.8	23	0.100 kg
JVP51E	65.5	48.5	10.8	23	0.148 kg
JVP63E	76.5	59.5	10.8	23	0.196 kg
JVP70E	83	64	10.8	25	0.264 kg
JVP76E	89	70	10.8	25	0.264 kg
JVP80E	99.5	79	15.2	28.9	0.500 kg
JVP104E	121	99	15.2	29.2	0.610 kg

#### EPDM

Quality: EPDM with peroxides • Odourless • Shore hardness A 75 to 80 • Elongation 280 % • Non-toxic. Resistance to fluids: this quality resists acids and alkalis, detergents, phosphoric esters, ketones, alcohols and glycols. It ensures exceptional service on contact with hot water and high-pressure steam, and it has as well as an excellent friction coefficient which eliminates fouling • Service temperature: -40 °C to +160 °C. Conforms to F.D.A. (US) standards and the ruling of 9.11.94.

#### SILICON

Quality: mixture with good mechanical properties and good friction coefficient • Shore hardness A 70 • Elongation to breaking point 200 % • Food quality • Service temperature -60 °C to +200 °C (except steam). Conforms to F.D.A. (US) standards and the ruling of 9.11.94.

#### DUPONT DE NEMOURS VITON A

Shore hardness A 75/80 • Elongation to breaking 180 % • Exceptional food quality • Service temperature: -20 °C to +230 °C (except steam). Conforms to F.D.A. (US) standards and the ruling of 9.11.94.

#### EPDM

Qualité : EPDM aux peroxydes • Sans odeur • Dureté shore A 75 à 80 • Allongement 280 % • Non toxique. Résistance aux fluides : cette qualité résiste à l'action des acides et alcalis, des détergents, des esters phosphoriques, des cétones, des alcools et glycols. Elle assure un service exceptionnel au contact de l'eau chaude et de la vapeur haute pression ainsi qu'un excellent coefficient de frottement qui élimine les problèmes de gommage. • Température d'utilisation : -40 °C à +160 °C. Conforme aux normes F.D.A. (USA) et à l'arrêté du 9.11.94.

#### SILICONE

Qualité : mélange avec hautes propriétés mécaniques et bon coefficient de frottement • Dureté shore A 70 • Allongement à la rupture 200 % • Qualité alimentaire • Température d'utilisation : -60 °C à +200 °C (sauf vapeur). Conforme aux normes F.D.A. (USA) et à l'arrêté du 9.11.94.

#### DUPONT DE NEMOURS VITON A

Dureté shore A 75/80 • Allongement à la rupture 180 % • Qualité alimentaire exceptionnelle • Température d'utilisation : -20 °C à +230 °C (sauf vapeur). Conforme aux normes F.D.A. (USA) et à l'arrêté du 9.11.94.

### Butterfly AISI 316L

#### Papillon inox 316L

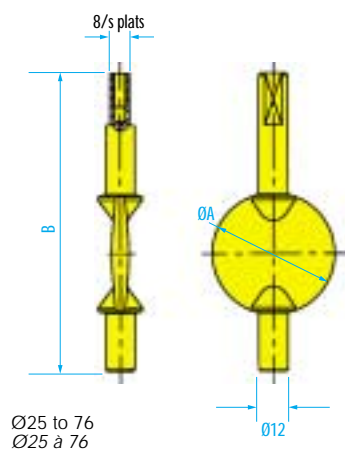

Ø25 to 76  
Ø25 à 76

REF.	Weight Poids	ØA	ØB
PAP25AM (avant 03/91)	0.080 kg	28	96.5
PNC25	0.077 kg	22.5	96.5
PNC34	0.045 kg	32.5	100.5
PNC38	0.106 kg	36	103
PNC40	0.112 kg	39	108
PNC51	0.150 kg	50	123
PNC63	0.209 kg	60	134
PNC70	0.255 kg	64.5	141
PNC76	0.292 kg	70.5	147
PAP80	0.414 kg	79.5	159
PAP104	0.610 kg	100	180.6

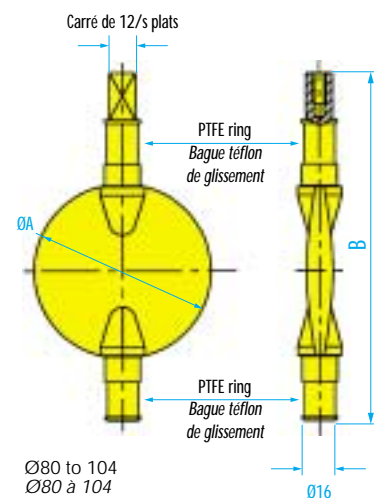

Ø80 to 104  
Ø80 à 104

# Butterfly Valve 316L

## Vanne Papillon 316L

### Handles for butterfly valves

#### Poignées vannes papillon

Stainless steel handle  
Poignée de manœuvre inox

Weight / Poids : 0.496 kg

REF. : PK43 from 25 to 76 / PK434 from 80 to 104  
PK43 de 25 à 76 / PK434 de 80 à 104

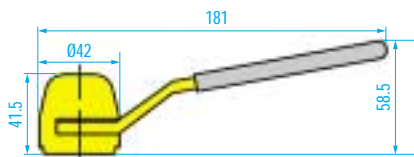

ABS / Stainless steel handle Ø25 to 76  
Poignée ABS à gachette inox Ø25 à 76

Weight / Poids : 0.140 kg

REF. : PAG

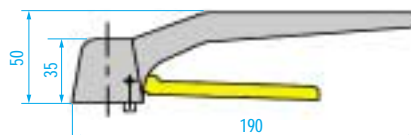

Stainless steel handle  
Poignée de manœuvre inox

Weight / Poids : 0.545 kg

REF. : PK41 from 25 to 76 / PK104 from 80 to 104  
PK41 de 25 à 76 / PK104 de 80 à 104

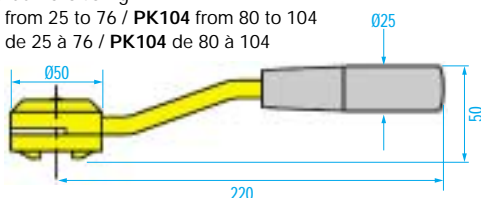

Flow control multi-positions handle  
Poignées 10 positions inox

Weight / Poids : 0.545 kg

REF. : PK41M from 25 to 76 / PK104M from 80 to 104  
PK41M de 25 à 76 / PK104M de 80 à 104

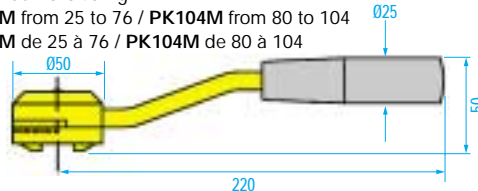

### Manual detection

#### Détection manuelle

Microswitch  
Mini rupteur

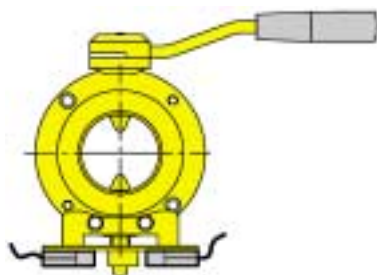

REF. : KITPSM

Proximity detector  
Décteur crayon

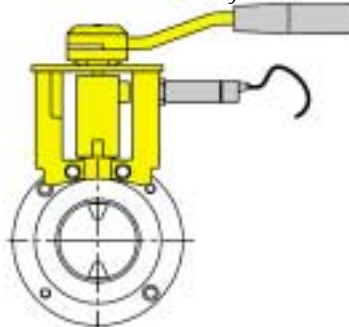

REF. : DCM

Proximity switch  
Décteur prismatique

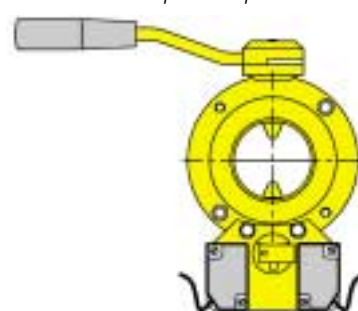

REF. : KITPSD

### Micrometric flow control

#### Réglage micrométrique

REF. : REMI

REP. NO.	DESIGNATION	REF.
1	Body Corps	REMI1
2	Axle Axe	REMI2
3	Cog wheel Roue dentée	REMI3
4	Plug Bouchon supérieur	REMI4
5	Hexagonal screw Vis d'arrêt	REMI8
6	Ring Rondelle d'appui	REMI6
7	Flow control button Bouton hexagonal	REMI7

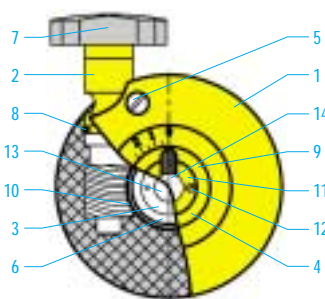

REP. NO.	DESIGNATION	REF.
8	Seal button Joint d'axe	J15.3x2.4
9	Seal plug Joint de bouchon	J29.6x2.4
10	Circlips Circlips	REMI11
11	Control position Plaque de position	REMI10
12	Screw TF 90° Vis TF 90°	TF4x20
13	Plug Bouchon	REMI14
14	Screw TCHC Vis TCHC	CHC6x12

Standard for diameter DN 25 to 76. On request for diameter DN 85 to 104.  
Standard DN 25 à 76. Sur demande DN 85 et 104.

# Butterfly Valve 316L

## Vanne Papillon 316L

### Rotary air actuator

#### Vérin pneumatique rotatif

Air actuator or double effect for diameter 25 to 76 and full flow ball valve DN 8 to DN 40.

**Shut-off time:** 1.5 seconds.

**Weight:** 3.850 kg.

**Power:** 4 m/kg at 5 bar compressed air.

**Consumption:** 0.266 liter at 5 bars.

**Material:** stainless steel AISI 304.

Simple ou double effet pour vanne papillon de DN 25 à 76 et robinet à boisseau sphérique DN 8 à 40.

**Temps de fermeture :** 1.5 secondes.

**Poids :** 3.850 kg.

**Puissance :** 4 m/kg à 5 bar d'air (mini).

**Consommation :** 0.266 litre à 5 bars.

**Matière :** acier inox AISI 304.

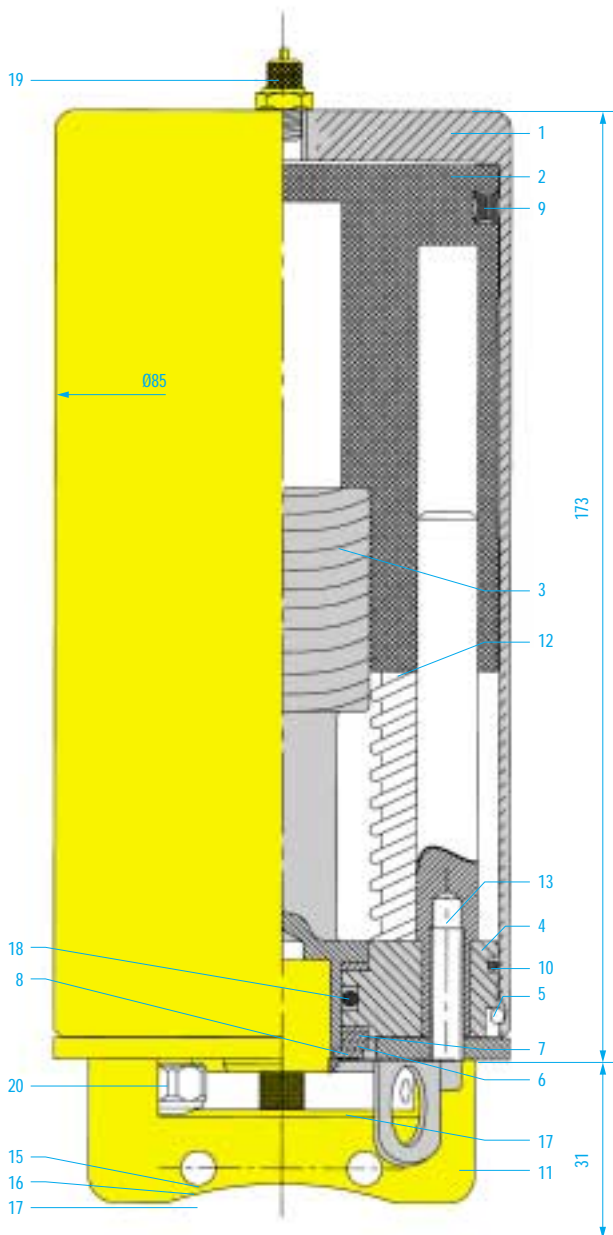

REP. NO.	DESIGNATION	QTÉ. QTY.	REF.
1	Cylinder Cylindre inox	1	CYL1
2	Piston Piston delrin	1	PISF1
3	Moving axle Axe d'entraînement	1	AXEF1
4	Lower cylinder end Fond de cylindre inférieur	1	FCVC
5	Mounting washer Jonc de montage	1	VJF
6	Circlip Circlips	1	VAT
7	Teflon contact seal Joint de contact téflon	3	VJC
8	Inox ring for contact Rondelle inox de contact	1	VRI
9	Piston seal ring Joint de piston	1	JF438
10	Lower cylinder seal ring Joint de fond de cylindre	1	J75x2
11	Mounting bracket Embase de vérin	1	EMBF1/F2
12	Compression spring Ressort de compression	6	RESV
13	Screw Vis	2	CHC8x16
14	Screw Vis	2	CHC6x35
15	Ring Rondelle	4	RZ6
16	Nut Ecrou	2	ECHU6
17	Positioning / detection ring Rondelle de détection / positionnement	1	BDE
18	Piston axle gasket Joint d'axe de piston	1	R17
19	Air connection Raccord d'air	1	RD1/8
20	Air outlet filter Silencieux d'échappement	1	SILE

REF. : VVSEF1  
VVDEF1

Electrical control head, solenoid valve, etc. See "electrical equipment".  
Boîtier électrique, électrovanne, etc. Voir rubrique "équipements électriques".

# Butterfly Valve 316L

## Vanne Papillon 316L

### Rotary air actuator

#### Vérin pneumatique rotatif

Air actuator or double effect for diameter 25 to 76 and full flow ball valve DN 8 to DN 40.

**Shut-off time:** 1.5 seconds.

**Weight:** 3.850 kg.

**Power:** 4 m/kg at 5 bars compressed air.

**Consumption:** 0.266 liter at 5 bars.

**Material:** stainless steel AISI 304.

**Cover:** plastic.

Simple ou double effet pour vanne papillon de DN 25 à 76 et robinet à boisseau sphérique DN 8 à 40.

**Temps de fermeture :** 1.5 secondes.

**Poids :** 3.850 kg.

**Puissance :** 4 m/kg à 5 bars d'air (mini).

**Consommation :** 0.266 litre à 5 bars.

**Matière :** acier inox AISI 304.

**Capot :** polypropylène.

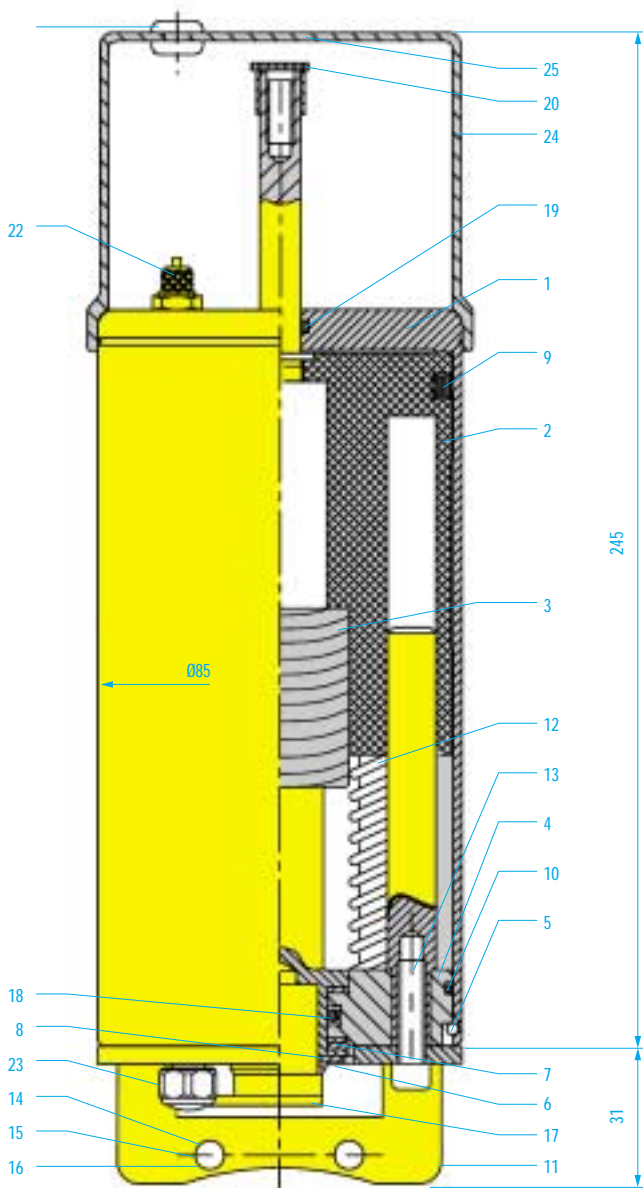

REP. NO.	DESIGNATION	QTÉ. QTY.	REF.
1	Cylinder Cylindre inox	1	CYLF2
2	Piston Piston delrin	1	PISF2
3	Moving axle Axe d'entraînement	1	AXEF2
4	Lower cylinder end Fond de cylindre inférieur	1	FCVC
5	Mounting washer Jonc de montage	1	VJF
6	Circlip Circlips	1	VAT
7	Teflon contact seal Joint de contact téflon	3	VJC
8	Inox ring for contact Rondelle inox de contact	1	VRI
9	Piston seal ring Joint de piston	1	JF438
10	Lower cylinder seal ring Joint de fond de cylindre	1	J75x2
11	Mouting bracket Embase de vérin	1	EMBF1/F2
12	Compression spring Ressort de compression	6	RESV
13	Screw Vis	2	CHC8x16
14	Screw Vis	2	CHC6x35
15	Ring Rondelle	4	RZ6
16	Nut Ecrou	2	ECHU6
17	Positioning ring Index repère	1	VIF2
18	Piston axle gasket Joint d'axe de piston	1	R17
19	Upper lower seal ring Joint de fond supérieur	1	R10
20	Cover Capot de protection	1	CABNM
21	Guide for air flow tube Guide tube d'air	1	PASFIL
22	Air connection Raccord d'air	1	RD1/8
23	Air outlet filter Silencieux d'échappement	1	SILE
24	Inox piston stem Queue de piston inox	1	QPF2
25	Plug to protect stem Bouchon de protection tige	1	GPN200 Z12x10

REF. : VVSEF2  
VVDEF2

Electrical control head, solenoid valve, etc. See "electrical equipment".  
Boîtier électrique, électrovanne, etc. Voir rubrique "équipements électriques".

# Butterfly 316L

## Vanne Papillon 316L

### Rotary air actuator

#### Vérin pneumatique rotatif

Air actuator or double effect for diameter 80 to 104 and full flow ball valve DN 50 to DN 80.

**Shut-off time:** 1.7 seconds.

**Weight:** 4.700 kg.

**Power:** air actuator 5.5 bars (mini)

S.E. 11.5 m/kg - D.E. 14 m/kg.

**Consumption:** 0.550 liter at 5.5 bars.

**Material:** stainless steel AISI 304.

**Cover:** plastic.

Simple ou double effet pour vanne papillon de DN 80 à 150 et robinet à boisseau sphérique DN 50 à 80.

**Temps de fermeture :** 1.7 secondes.

**Poids :** 4.700 kg.

**Puissance :** air moteur 5.5 bars (mini)

S.E. 11.5 m/kg - D.E. 14 m/kg.

**Consommation :** 0,550 litre à 5.5 bars.

**Matière :** acier inox AISI 304.

**Capot :** polypropylène.

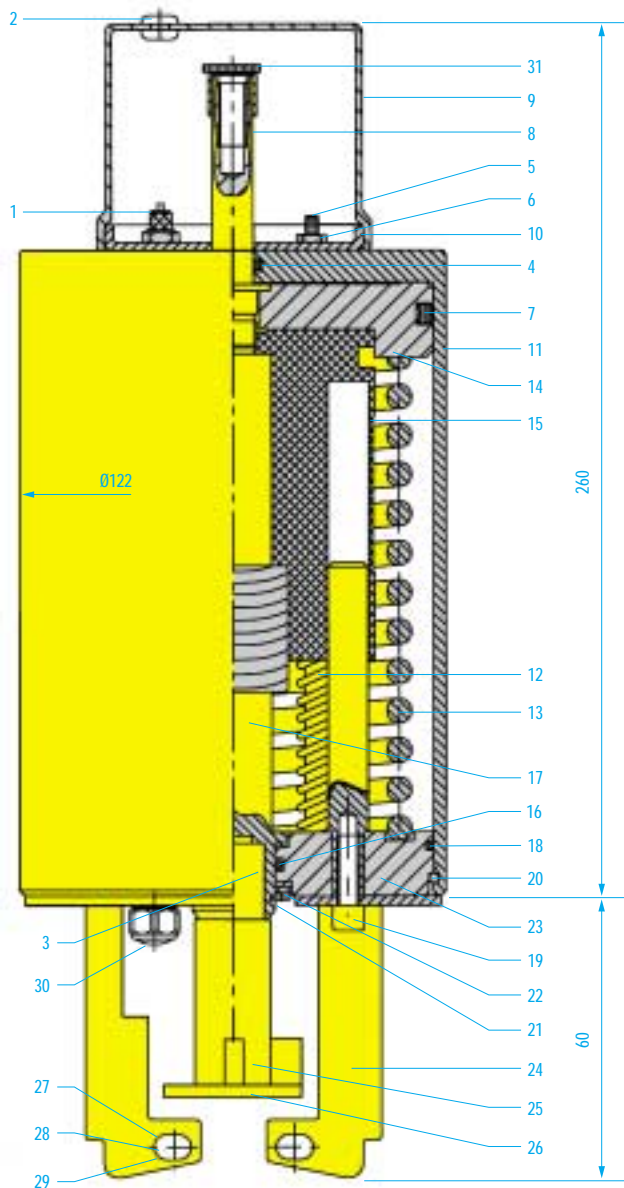

REF. : VVSEF5  
VVDEF5

Electrical control head, solenoid valve, etc.  
See "electrical equipment".

Boîtier électrique, électrovanne, etc.

Voir rubrique "équipements électriques".

REP. NO.	DESIGNATION	QTÉ. QTY.	REF.
1	Air connection Raccord d'air	1	RD1/8
2	Guide for air flow tube Guide tube d'air	1	PASFIL
3	Teflon contact seal Joint de contact téflon	3	VJC
4	Upper lower seal ring Joint de fond supérieur	1	R10
5	Screw Vis	2	STHC6x12
6	Nut M6 Ecrou M6	2	ECHM6
7	Piston seal ring Joint de piston	1	JF448A
8	Inox piston stem Queue de piston inox	1	QPF5
9	Cover Capot de protection	1	CABNM
10	Supportcover Support capot vérin	1	SCF5
11	Cylinder Cylindre inox	1	CYLF5
12	Compression spring Ressort de compression	6	RESV
13	Compression spring Ressort de compression	1	RC100
14	Aluminium piston Piston alu	1	PISF5
15	Piston Piston delrin	1	PISF1
16	Axle piston seal Joint d'axe de piston	1	R17
17	Moving axle Axe d'entraînement	1	AXEF5
18	Lower cylinder seal ring Joint de fond de cylindre	1	J108x3
19	Screw Vis	2	CHC8x16
20	Mounting washer Jonc de montage	1	VJFE
21	Circlip Circlips	1	VAT
22	Inox ring for contact Rondelle inox de contact	1	VRI
23	Lower cylinder end Fond de cylindre inférieur	1	FCVCF5
24	Mounting bracket Embase de vérin	1	EMBF5
25	Connecting piece Came de liaison	1	CAMF5
26	Positioning ring Index repère	1	VIF5
27	Nut Ecrou	2	ECHU6
28	Ring Rondelle	4	RZ6
29	Screw Vis	2	CHC6x45
30	Air outlet filter Silencieux d'échappement	1	SILE
31	Plug to protect stem Bouchon de protection tige	1	GPN200 Z12x10

# Manual Valves

*Vannes Manuelles*

# Manual Valves 316L

## Vannes Manuelles 316L

### With diaphragms for tank or tube

#### A membrane pour cuve ou tube

For tube DN 20  
Pour Tube DN 20

REF. : VMM

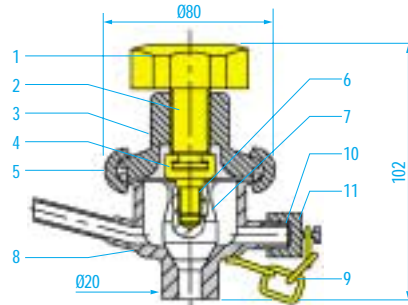

For tank DN 40  
Pour cuve DN 40

REF. : VMCM

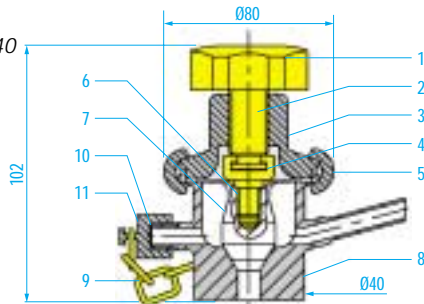

REP. NO.	DESIGNATION	REF.
1	Operating head <i>Bouton de manœuvre</i>	BHVMM
2	Piston stem <i>Axe de clapet</i>	AVMM
3	Base <i>Embase</i>	PVMM
4	Piston insert <i>Insert de clapet</i>	INSVPS
5	Body clamp <i>Collier</i>	COCSL38
6	Helicoil <i>Hélicoil</i>	HM8x16
7	Single PTFE disc <i>Clapet monobloc PTFE</i>	CMVS
8	Valve body <i>Corps de vanne</i>	CVMM
9	Chain <i>Chainette</i>	CHAIN6
10	Drain cock seal ring <i>Joint de purge PTFE</i>	JTVMM
11	Knob <i>Bouchon de purge</i>	ECVMM

### Manual piston valve types: L or T

#### Vanne manuelle à clapet types : L ou T

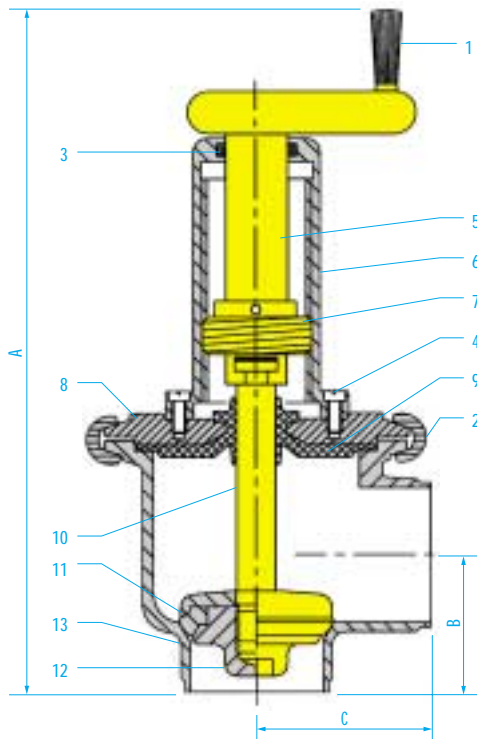

REP. NO.	DESIGNATION	REF.
1	Operating handle <i>Poignée de manœuvre</i>	BRMVM
2	Assembling clamp <i>Collier de serrage</i>	COVCØC
3	Motor axle seal <i>Joint d'axe moteur</i>	R17
4	Tightening screw <i>Vis de serrage</i>	TC4x12
5	Manual motor axle <i>Axe de moteur manuel</i>	AMVM
6	Manual motor bowl <i>Corps de moteur manuel</i>	CMVM
7	Threaded ring <i>Bague filetée</i>	BMVM
8	Holding plate diaphragm <i>Disque de guidage</i>	DGVMØ
9	Diaphragm <i>Membrane</i>	JMJØE
10	Single piston holder axle <i>Axe porte clapet simple</i>	ASVMØ
11	Piston seal ring <i>Joint de clapet</i>	CØEOUT
12	Piston holder nut <i>Ecrou porte clapet</i>	EVCØ
13	Lower bowl L <i>Corps inférieur en L</i>	CIØLP

REF.	DN	A	B	C	Weight Poids
VC38LMANE	38	310	60	52	2.000
VC51LMANE	51	330	65	64	2.520
VC63LMANE	63	350	73	78	3.110
VC76LMANE	76	360	78	84.5	3.830
VC104LMANE	104	390	97	133.5	6.150

# Pneumatic Piston Valves

*Vannes Pneumatiques à Clapet*



# EBX Pneumatic Piston Valves

## Vannes Pneumatiques à Clapet Type EBX

### General

#### Généralités

- DN 38 to 104.  
*DN 38 à 104.*
- AISI 316L shade for the whale parts in contact.  
*Standard : AISI 316L pour toutes les parties en contact avec le produit.*
- Impervious stainless steel control head (base and cover).  
*Boîtier de contrôle étanche tout inox (embase et capot).*
- A N/O - N/C option by reversing the actuator.  
*Possibilité NO ou NF par simple retournement du moteur.*
- Additional springs lower pressures.  
*Possibilité de ressort faible pression.*
- Option of air/spring control and air/air control.  
*Possibilité de commande air/ressort (SE) ou air/air (DE).*
- Piston seal rings in EPDM standard, teflon (PTFE) or VITON.  
*Joint de clapet standard en EPDM, PTFE ou VITON sur demande.*
- Possibility to adapt a control head with both micro or proximity switches, also without control head but with proximity switches.  
*Possibilité d'adaptation de tête de contrôle avec micro contact, détecteur de proximité, électrovanne, ou sans tête avec D.P. seul.*
- Diaphragm seal rings.  
*Joint de membrane standard en EPDM, VITON sur demande.*
- Internal body, without any dead areas as piston too.  
*Corps intérieur rayonné sans zone de rétention ainsi que le porte clapet.*
- Manufacture corresponds with the present higienic requirements.  
*Fabrication en correspondance avec les exigences sanitaires actuelles.*

### Different valve configuration

#### Différentes sorties adaptables

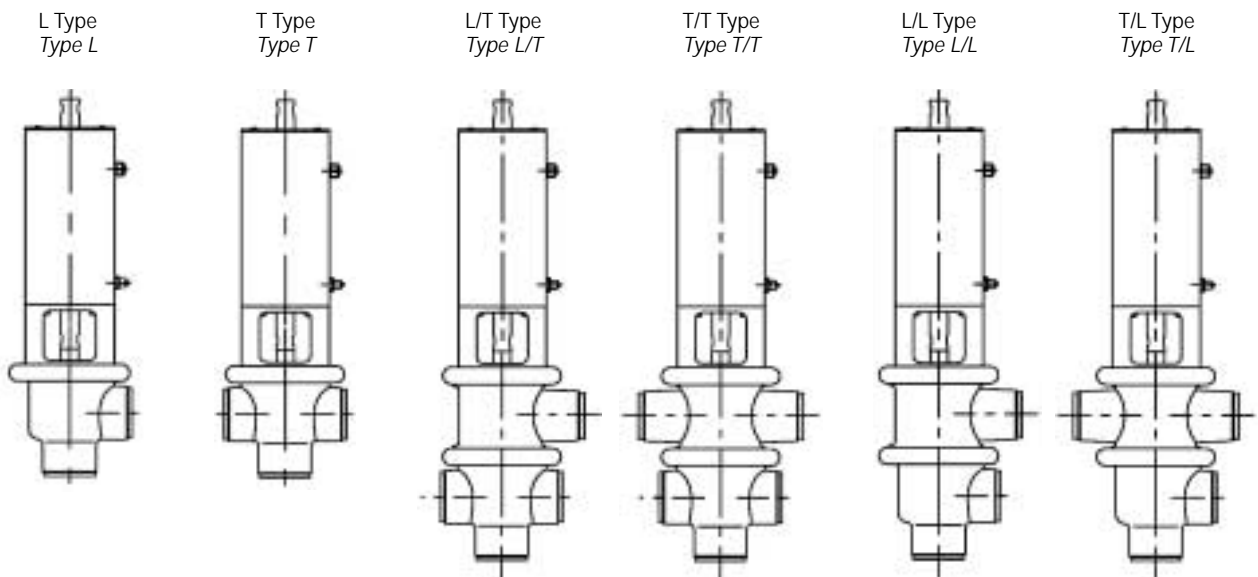

Electrical control head, solenoid valve, etc See "electrical equipment".  
*Boîtier électrique, électrovanne, etc. Voir rubrique "équipement électrique".*

# Pneumatic Piston Valves 316L

## Vannes Pneumatiques à clapet 316L

Inside Ø from 6 to 18 - NF or NO

Ø Intérieur de 6 à 18 - NF ou NO

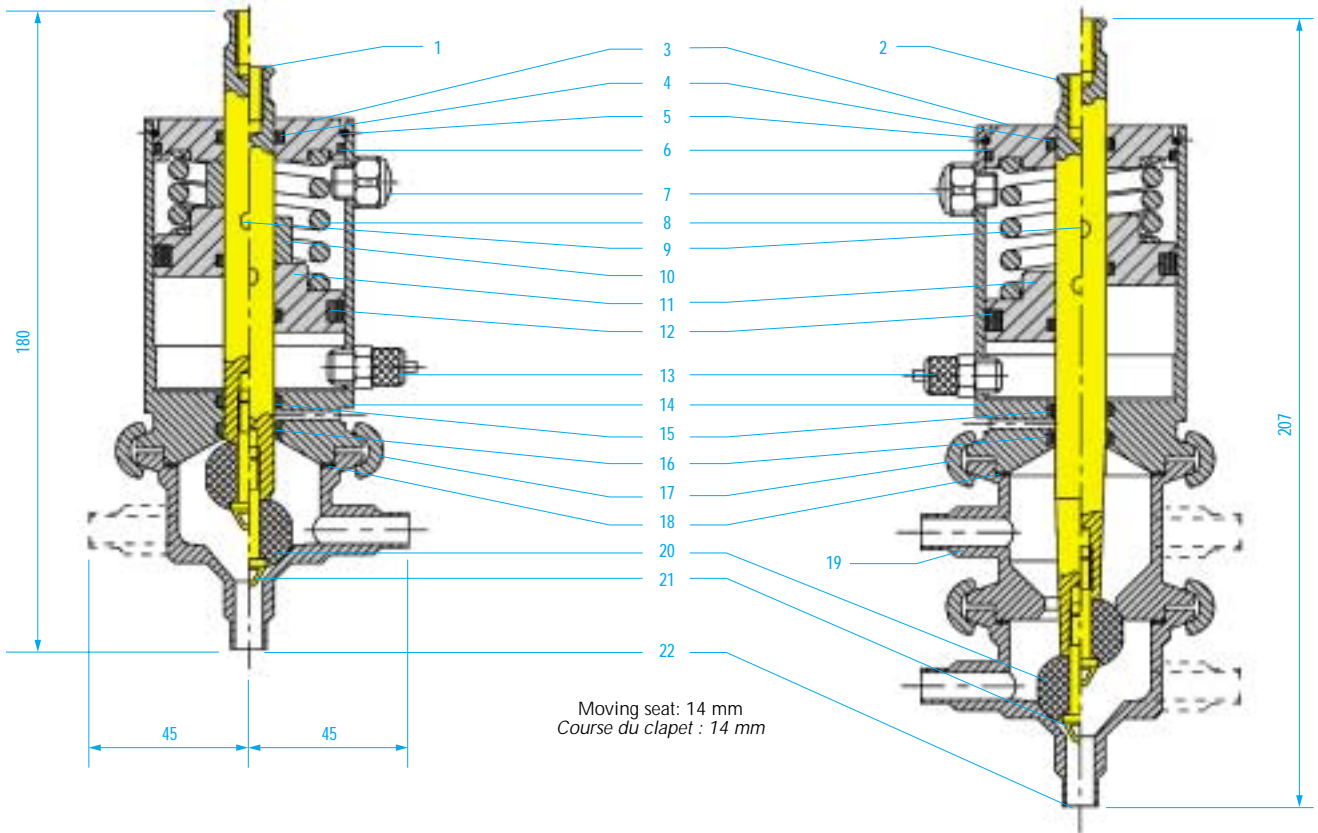

REP. NO.	DESIGNATION	REF.
1	Stem seat Axe porte clapet simple	AS6/18
2	Double piston stem Axe porte clapet double	AD6/18
3	Upper cylinder end Fond de cylindre	FVC25N
4	Stem gasket Joint de tige	R11
5	S/S busher Joint inox	JVC25N
6	O'ring Joint de fond	J47.6x2.4
7	Air-exhaust outlet Silencieux d'échappement	SILE
8	Compression spring Ressort de compression	RVC6/18
9	Piston pin Goupille de piston	GPVC25N
10	Thrus Butée de moteur	BM6/18
11	Piston Piston	PISVC25N

REP. NO.	DESIGNATION	REF.
12	Piston gasket Joint de piston	JF430
13	Air coupler 4x6 Coupleur d'air 4/6	RD1/8
14	Cylinder for actuator Cylindre de moteur	C6/18
15	Stem gasket Joint de tige	R11
16	Stem gasket Joint de tige	R11V
17	Assembling clamp Collier d'assemblage	COCSL51
18	Gasket Joint de corps	JCVC6/18T
19	Upper body type L or T Corps supérieur type L ou T	CSVC6/18
20	PTFE piston Clapet PTFE	CT6/18
21	Piston screw Vis de clapet	VPC6/18
22	Lower body type L or T Corps inférieur type L ou T	CIVC6/18

TYPE	Ø int. 6 Ø ext. 8	Ø int. 8 Ø ext. 10	Ø int. 10 Ø ext. 12	Ø int. 12 Ø ext. 14	Ø int. 14 Ø ext. 16	Ø int. 16 Ø ext. 18	Ø int. 18 Ø int. 20
L	VAC06-08 L	VAC08-10 L	VAC10-12 L	VAC12-14 L	VAC14-16 L	VAC16-18 L	VAC18-20 L
T	VAC06-08 T	VAC08-10 T	VAC10-12 T	VAC12-14 T	VAC14-16 T	VAC16-18 T	VAC18-20 T
L/L	VAC06-08 LL	VAC08-10 LL	VAC10-12 LL	VAC12-14 LL	VAC14-16 LL	VAC16-18 LL	VAC18-20 LL
T/T	VAC06-08 TT	VAC08-10 TT	VAC10-12 TT	VAC12-14 TT	VAC14-16 TT	VAC16-18 TT	VAC18-20 TT
L/T	VAC06-08 LT	VAC08-10 LT	VAC10-12 LT	VAC12-14 LT	VAC14-16 LT	VAC16-18 LT	VAC18-20 LT
T/L	VAC06-08 TL	VAC08-10 TL	VAC10-12 TL	VAC12-14 TL	VAC14-16 TL	VAC16-18 TL	VAC18-20 TL

# Pneumatic Piston Valves 316L

## Vannes Pneumatiques à clapet 316L

Ø 25 NF or NO - L or T type

Ø 25 NF ou NO - type L ou T

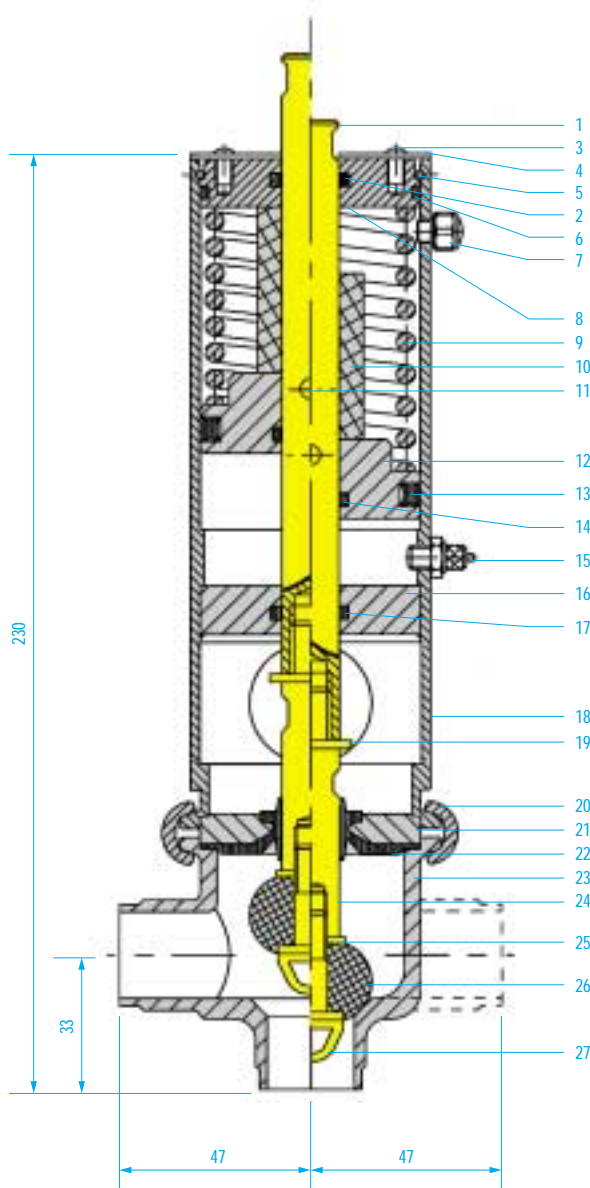

Moving seat: 16 mm  
Course du clapet : 16 mm

REP. NO.	DESIGNATION	REF.
1	Piston axle <i>Axe de piston</i>	AXEVC25N
2	Stem gasket <i>Joint de tige</i>	R11
3	Screw 4x6 <i>Vis TC M4x6</i>	TC4x6
4	Protection sheet <i>Plaque de protection</i>	PVC25N
5	S/S busher <i>Jonc inox</i>	JVC25N
6	O'Ring <i>Joint de fond</i>	J47.6x2.4
7	Air-exhaust outlet <i>Silencieux d'échappement</i>	SILE
8	Upper cylinder end <i>Fond de cylindre</i>	FVCS25N
9	Compression spring <i>Ressort de compression</i>	RC44
10	Thrust <i>Butée de moteur</i>	BMVAC25N
11	Piston pin <i>Goupille de piston</i>	GPVC25N
12	Piston <i>Piston</i>	PISVC25N
13	Piston gasket <i>Joint de piston</i>	JF430
14	Gasket <i>Joint entre axe et piston</i>	R11
15	Air coupler 4x6 <i>Coupleur d'air 4/6</i>	RD1/8
16	Lower cylinder end <i>Fond inférieur</i>	FVCI25N
17	Stem gasket <i>Joint de tige</i>	R11
18	Actuator body <i>Cylindre de moteur</i>	CVCF25
19	Stem ring <i>Rondelle entr'axe</i>	RM10
20	Assembling clamp <i>Collier d'assemblage</i>	COCL51
21	Piston guide disc <i>Disque guide clapet</i>	DGA25N
22	Double lips gasket <i>Joint à lèvres membrane</i>	JMJ25E
23	Lower body type L or T <i>Corps inférieur type L ou T</i>	C125LPN/TPN
24	Stem seat <i>Axe de clapet simple</i>	ASVC25N
25	S/S ring <i>Rondelle inox</i>	RM8
26	PTFE piston <i>Clapet PTFE</i>	C25T
27	Piston screw <i>Vis de clapet</i>	VPC25N

REF	TYPE	Weight Poids
VC25LN	L	2536
VC25TN	T	2736

# Pneumatic Piston Valves 316L

## Vannes Pneumatiques à clapet 316L

Ø 25 NF or NO - L/L or T/T type

Ø 25 NF ou NO - type L/L ou T/T

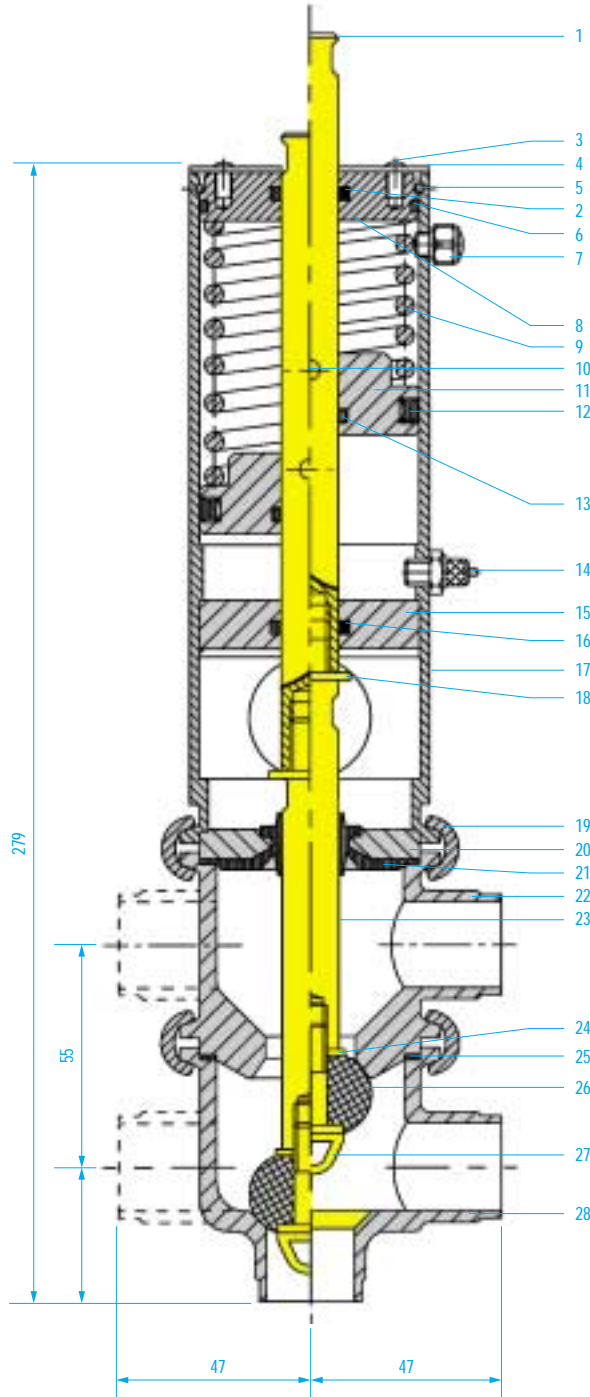

Moving seat: 24 mm  
Course du clapet : 24 mm

REP. NO.	DESIGNATION	REF.
1	Piston axle <i>Axe de piston</i>	AXEVC25N
2	Stem gasket <i>Joint de tige</i>	R11
3	Screw 4x6 <i>Vis TC M4x6</i>	TC4x6
4	Protection sheet <i>Plaque de protection</i>	PVC25N
5	S/S busher <i>Jonc inox</i>	JVC25N
6	O'Ring <i>Joint de fond</i>	J47.6x2.4
7	Air-exhaust outlet <i>Silencieux d'échappement</i>	SILE
8	Upper cylinder end <i>Fond de cylindre</i>	FVCS25N
9	Compression spring <i>Ressort de compression</i>	RC44
10	Piston pin <i>Goupille de piston</i>	GPVC25N
11	Piston <i>Piston</i>	PISVC25N
12	Piston gasket <i>Joint de piston</i>	JF430
13	Gasket <i>Joint entre axe et piston</i>	R11
14	Air coupler 4x6 <i>Coupleur d'air 4/6</i>	RD1/8
15	Lower cylinder end <i>Fond inférieur</i>	FVCI25N
16	Stem gasket <i>Joint de tige</i>	R11
17	Actuator body <i>Cylindre de moteur</i>	CVCF25
18	Stem ring <i>Rondelle entr'axe</i>	RM10
19	Assembling clamp <i>Collier d'assemblage</i>	COCL51
20	Piston guide disc <i>Disque guide clapet</i>	DGA25N
21	Double lips gasket <i>Joint à lèvres membrane</i>	JMJ25E
22	Upper body type L or T <i>Corps supérieur type L ou T</i>	CS25LPN/TPN
23	Double piston stem <i>Axe de clapet double</i>	ADVC25N
24	S/S ring <i>Rondelle inox</i>	RM8
25	Flat gasket <i>Joint entre corps</i>	J54x46x1.5
26	PTFE piston <i>Clapet PTFE</i>	C25T
27	Piston screw <i>Vis de clapet</i>	VPC25N
28	Lower body type L or T <i>Corps inférieur type L ou T</i>	C125LPN/TPN

REF	TYPE	Weight Poids
VC25L/LN	L/L	2.996
VC25T/TN	T/T	3.196

# Pneumatic Piston Valves 316L

## Vannes Pneumatiques à clapet 316L

Ø 38 and 51 - L or T type

Ø 38 et 51 - type L ou T

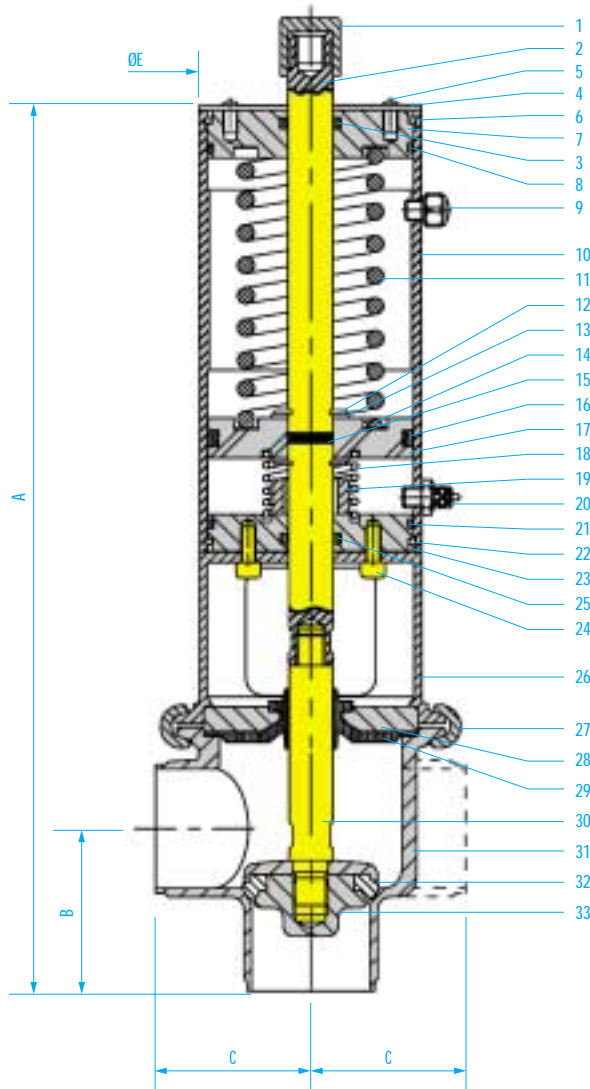

Reversibility of the pneumatic actuator for normally opened or closed  
Réversibilité du vérin pneumatique pour normalement ouvert ou normalement fermé.

REF	TYPE	Ø	A	B	C	E	Weight Poids
VC38L	L	38	343	60	52	89	5.420
VC51L	L	51	355	65	64	89	6.582
VC38T	T	38	343	60	52	89	5.420
VC51T	T	51	355	65	64	89	6.582

REP. NO.	DESIGNATION	REF.
1	Plastic cap <i>Bouchon plastique</i>	GPN200/18x15
2	Piston axle <i>Axe de piston</i>	AXEVC38 AXEVC51
3	Stem o'ring upper cylinder <i>Joint de tige de fond supérieur</i>	R15
4	Protection sheet <i>Plaque de protection</i>	PVC38
5	Screw M6x8 <i>Vis TC M6x8</i>	TC6x8
6	Ss busher <i>Jonc inox</i>	VJF
7	Upper cylinder end <i>Fond de cylindre supérieur</i>	FVCS38/51
8	Upper cylinder o'ring <i>Joint de fond</i>	J75x3
9	Air-exhaust outlet <i>Silencieux d'échappement</i>	SILE
10	Actuator body <i>Cylindre de moteur</i>	CVC38/51
11	Compression spring <i>Ressort de compression</i>	RC59.5
12	Guide o'ring <i>Anneau lruarc</i>	ATVC
13	Ss washer <i>Rondelle inox</i>	R118x32x1.5
14	Nylon gasket <i>Joint nylon</i>	JN60x42x0.5
15	O'ring <i>Joint entre axe et piston</i>	R11
16	Piston seal <i>Joint de piston</i>	JF438A
17	Piston <i>Piston</i>	PISVC38/51
18	Compression spring <i>Ressort de compression</i>	RES38/51
19	Nylon distance piece <i>Butée nylon</i>	BN30x18x9
20	Air coupler 4x6 <i>Coupleur d'air 4/6</i>	RD1/8
21	Upper cylinder o'ring <i>Joint de fond</i>	J75x3
22	S/S busher <i>Jonc inox</i>	VJF
23	Lower cylinder end <i>Fond de cylindre inférieur</i>	FVCI38/51
24	Screw CHC 6x10 <i>Vis CHC M6x10</i>	CHC6x10
25	Stem o'ring low cylinder <i>Joint de tige fond inférieur</i>	R15
26	Connexion <i>Embase de liaison</i>	EMB38P EMB51P
27	Assembling clamp <i>Collier d'assemblage</i>	COVC38C COVC51C
28	Membrane holding plate <i>Disque support membrane</i>	DGA38 DGA51
29	Double lips gasket <i>Joint à lèvres membrane</i>	JMJ38E JM51E
30	Piston axle <i>Axe de clapet</i>	ASVC38 ASVC51
31	Lower body type L or T <i>Corps inférieur type L ou T</i>	C138LP/TP C151LP/TP
32	Piston seal ring <i>Clapet EPDM</i>	C38E C51E
33	Piston holder nut <i>Ecrou de clapet</i>	EVC38 EVC51

# Pneumatic Piston Valves 316L

## Vannes Pneumatiques à clapet 316L

Ø 38 and 51 - L/L or T/T type

Ø 38 et 51 - type L/L ou T/T

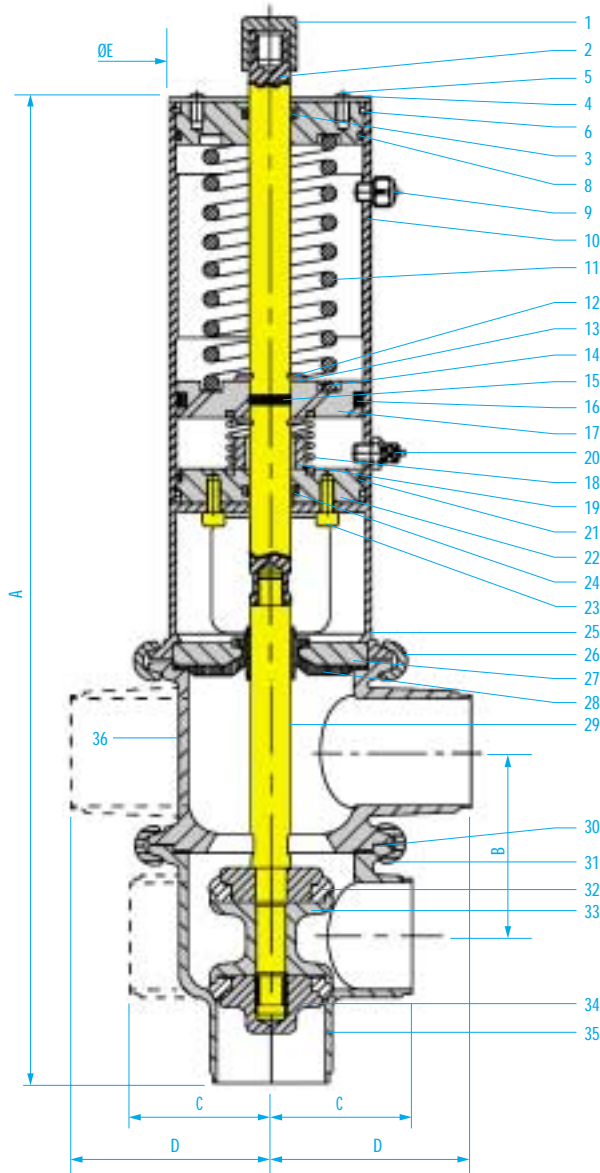

Reversibility of the pneumatic actuator for normally opened or closed  
Réversibilité du vérin pneumatique pour normalement ouvert ou normalement fermé.

REF	TYPE	Ø	A	B	C	D	E	Weight Poids
VC38L/L	L/L	38	411.5	68.5	52	75	89	6.520
VC51L/L	L/L	51	437	82	64	87	89	8.600
VC38T/T	T/T	38	411.5	68.5	52	75	89	6.520
VC51T/T	T/T	51	437	82	64	87	89	8.600

REP. NO.	DESIGNATION	REF.
1	Plastic cap <i>Bouchon plastique</i>	GNP200/18x15
2	Piston axle <i>Axe de piston</i>	AXEVC38 AXEVC51
3	Stem o-ring upper cylinder <i>Joint de tige de fond supérieur</i>	R15
4	Protection sheet <i>Plaque de protection</i>	PVC38
5	Screw M6x8 <i>Vis TC M6x8</i>	TC6x8
6	S/S bush <i>Jonc inox</i>	VJF
7	Upper cylinder end <i>Fond de cylindre supérieur</i>	FVCS38/51
8	Upper cylinder o-ring <i>Joint de fond</i>	J75x3
9	Air-exhaust outlet <i>Silencieux d'échappement</i>	SILE
10	Actuator body <i>Cylindre de moteur</i>	CVC38/51
11	Compression spring <i>Ressort de compression</i>	RC59.5
12	Guide o-ring <i>Anneau traînée</i>	ATVC
13	S/S washer <i>Rondelle inox</i>	R118x32x1.5
14	Nylon gasket <i>Joint nylon</i>	JN60x42x0.5
15	O-ring <i>Joint entre axe et piston</i>	R11
16	Piston seal <i>Joint de piston</i>	JF438A
17	Piston <i>Piston</i>	PISVC38/51
18	Compression spring <i>Ressort de compression</i>	RES38/51
19	Nylon distance piece <i>Butée nylon</i>	BN30x18x9
20	Air coupler 4x6 <i>Coupleur d'air 4/6</i>	RD1/8
21	Upper cylinder o-ring <i>Joint de fond</i>	J75x3
22	Lower cylinder end <i>Fond de cylindre inférieur</i>	FVCI38/51
23	Screw CHC 6x10 <i>Vis CHC M6x10</i>	CHC6x10
24	Stem o-ring low cylinder <i>Joint de tige fond inférieur</i>	R15
25	Connexion <i>Embase de liaison</i>	EMB38P EMB51P
26	Assembling clamp <i>Collier d'assemblage</i>	COVC38C COVC51C
27	Membrane holding plate <i>Disque support membrane</i>	DGA38 DGA51
28	Double lips gasket <i>Joint à lèvres membrane</i>	JMJ38E JMJ51E
29	Piston axle <i>Axe de clapet</i>	ADVVC38 ADVVC51
30	Gasket <i>Joint entre corps</i>	JCVC38 JCVC51
31	Assembling clamp <i>Collier d'assemblage</i>	COVC38C COVC51C
32	Piston seal ring <i>Clapet EPDM</i>	C38E C51E
33	Piston holder <i>Porte clapet double</i>	PDVC38 PDVC51
34	Piston holder nut <i>Ecrou de clapet</i>	EVC38 EVC51
35	Lower body type L or T <i>Corps inférieur type L ou T</i>	C138LP/TP C151LP/TP
36	Upper body type L or T <i>Corps supérieur type L ou T</i>	CS38LP/TP CS51LP/TP

# Pneumatic Piston Valves 316L

## Vannes Pneumatiques à clapet 316L

Ø 63.5 and 76 - L or T type

Ø 63.5 et 76 - type L ou T

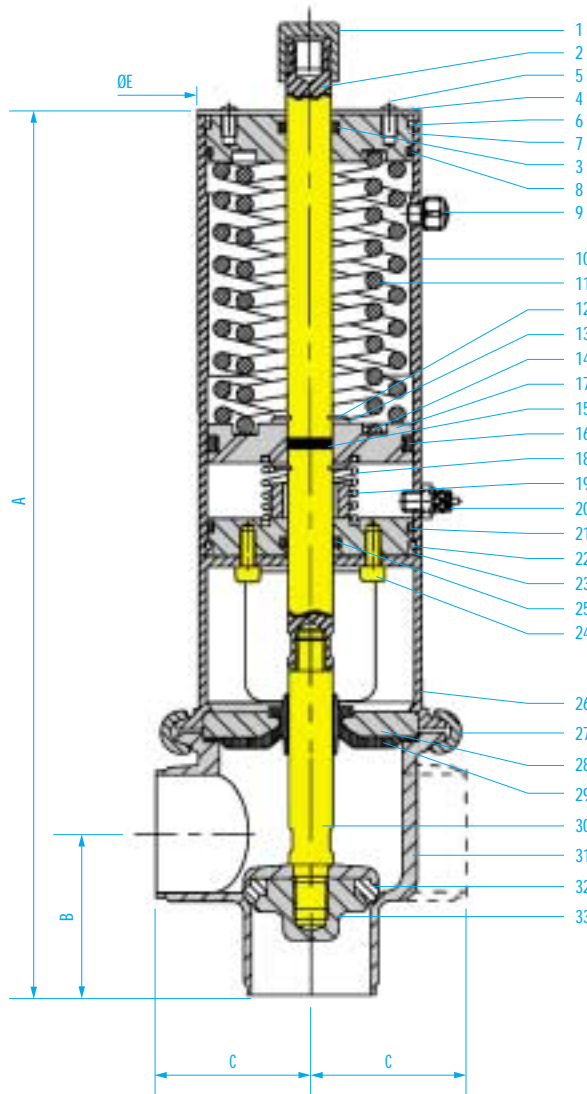

Reversibility of the pneumatic actuator for normally opened or closed  
Réversibilité du vérin pneumatique pour normalement ouvert ou normalement fermé.

REF	TYPE	Ø	A	B	C	E	Weight Poids
VC63L	L	63.5	376	73	78	121	8.912
VC76L	L	76	387	78	84.5	121	12.050
VC63T	T	63.5	376	73	78	121	8.912
VC76T	T	76	387	78	84.5	121	12.050

REP. NO.	DESIGNATION	REF.
1	Plastic cap Bouchon plastique	GPN200/18x15
2	Piston axle Axe de piston	AXEVC63/76
3	Stem o'ring upper cylinder Joint de tige fond supérieur	R17
4	Protection sheet Plaque de protection	PVC63
5	Screw M6x8 Vis TC M6x8	TC6x8
6	S/S busher Jonc inox	VJFE
7	Upper cylinder end Fond de cylindre	FVC63/76
8	Upper cylinder o'ring Joint de fond	J108x3
9	Air-exhaust outlet Silencieux d'échappement	SILE
10	Actuator body Cylindre de moteur	CVC63/76
11	Compression spring Ressort de compression	RC67
12	Guide o'ring Anneau lruarc	ATVC
13	S/S washer Rondelle inox	RI22x40x9.5
14	Nylon gasket Joint nylon	JN90x47x0.5
15	O'ring Joint entre axe et piston	R13
16	Piston seal Joint de piston	JF448A
17	Piston Piston	PISVC63/76
18	Compression spring Ressort de compression	RES63/76
19	Nylon distance piece Butée nylon	BN30x22x9
20	Air coupler 4x6 Coupleur d'air 4/6	RD1/8
21	Upper cylinder o'ring Joint de fond	J108x3
22	S/S busher Jonc inox	VJFE
23	Lower cylinder end Fond de cylindre	FVC63/76
24	Screw CHC 6x10 Vis CHC M6x10	CHC6x10
25	Stem o'ring low cylinder Joint de tige fond inférieur	R17
26	Connexion Embase de liaison	EMB63P EMB76P
27	Assembling clamp Collier d'assemblage	COVC63C COVC76C
28	Membrane holding plate Disque support membrane	DGA63 DGA76
29	Double lips gasket Joint à lèvres membrane	JMJ63E JM76E
30	Piston axle Axe de clapet	ASVC63 ASVC76
31	Lower body type L or T Corps inférieur type L ou T	C163LP/TP C176LP/TP
32	Piston seal ring Clapet EPDM	C63E C76E
33	Piston holder nut Ecrou de clapet	EVC63 EVC76
34	Compression spring Ressort de compression	RC93

# Pneumatic Piston Valves 316L

## Vannes Pneumatiques à clapet 316L

Ø 63.5 and 76 - L/L or T/T type

Ø 63.5 et 76 - type L/L ou T/T

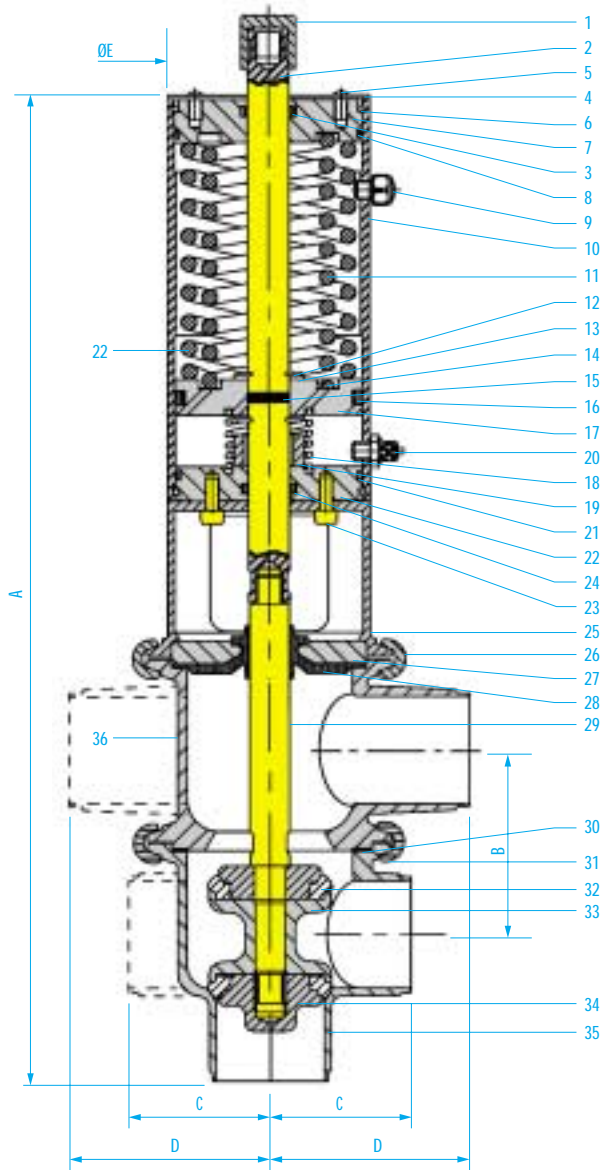

Reversibility of the pneumatic actuator for normally opened or closed  
Réversibilité du vérin pneumatique pour normalement ouvert ou normalement fermé.

REF	TYPE	Ø	A	B	C	D	E	Weight Poids
VC63L/L	L/L	63.5	471	94	78	102	121	10.700
VC76L/L	L/L	76	498	109	84.5	110	121	14.950
VC63T/T	T/T	63.5	471	94	78	102	121	10.700
VC76T/T	T/T	76	498	109	84.5	110	121	14.950

REP. NO.	DESIGNATION	REF.
1	Plastic cap <i>Bouchon plastique</i>	GPN200/18x15
2	Piston axle <i>Axe de piston</i>	AXEVC63/76
3	Stem o'ring upper cylinder <i>Joint de tige fond supérieur</i>	R17
4	Protection sheet <i>Plaque de protection</i>	PVC63
5	Screw M6x8 <i>Vis TC M6x8</i>	TC6x8
6	S/S bush <i>Jonc inox</i>	VJFE
7	Upper cylinder end <i>Fond de cylindre</i>	FVC63/76
8	Upper cylinder o'ring <i>Joint de fond</i>	J108x3
9	Air-exhaust outlet <i>Silencieux d'échappement</i>	SILE
10	Actuator body <i>Cylindre de moteur</i>	CVC63/76
11	Compression spring <i>Ressort de compression</i>	RC67
12	Guide o'ring <i>Anneau truarc</i>	ATVC
13	S/S washer <i>Rondelle inox</i>	RI22x40x9.5
14	Nylon gasket <i>Joint nylon</i>	JN90x47x0.5
15	O'ring <i>Joint entre axe et piston</i>	R13
16	Piston seal <i>Joint de piston</i>	JF448A
17	Piston <i>Piston</i>	PISVC63/76
18	Compression spring <i>Ressort de compression</i>	RES63/76
19	Nylon distance piece <i>Butée nylon</i>	BN30x22x9
20	Air coupler 4x6 <i>Coupleur d'air 4/6</i>	RD1/8
21	Upper cylinder o'ring <i>Joint de fond</i>	J108x3
22	Compression spring <i>Ressort de compression</i>	RC93
23	Screw CHC 6x10 <i>Vis CHC M6x10</i>	CHC6x10
24	Stem o'ring low cylinder <i>Joint de tige de fond</i>	R17
25	Connexion <i>Embase de liaison</i>	EMB63P EMB76P
26	Assembling clamp <i>Collier d'assemblage</i>	COVC63C COVC76C
27	Membrane holding plate <i>Disque support membrane</i>	DGA63 DGA76
28	Double lips gasket <i>Joint à lèvres membrane</i>	JMJ63E JMJ76E
29	Piston axle <i>Axe de clapet</i>	ADV63 ADV76
30	Gasket <i>Joint entre corps</i>	JCVC63 JCVC76
31	Assembling clamp <i>Collier d'assemblage</i>	COVC63C COVC76C
32	Piston seal ring <i>Clapet EPDM</i>	C63E C76E
33	Piston holder <i>Porte clapet double</i>	PDVC63 PDVC76
34	Piston holder nut <i>Ecrou de clapet</i>	EVC63 EVC76
35	Lower body type L or T <i>Corps inférieur type L ou T</i>	C163LP/TP C176LP/TP
36	Upper body type L or T <i>Corps supérieur type L ou T</i>	CS63LP/TP CS76LP/TP

# Pneumatic Piston Valves 316L

## Vannes Pneumatiques à clapet 316L

Ø 104 - L or T type

Ø 104 - type L ou T

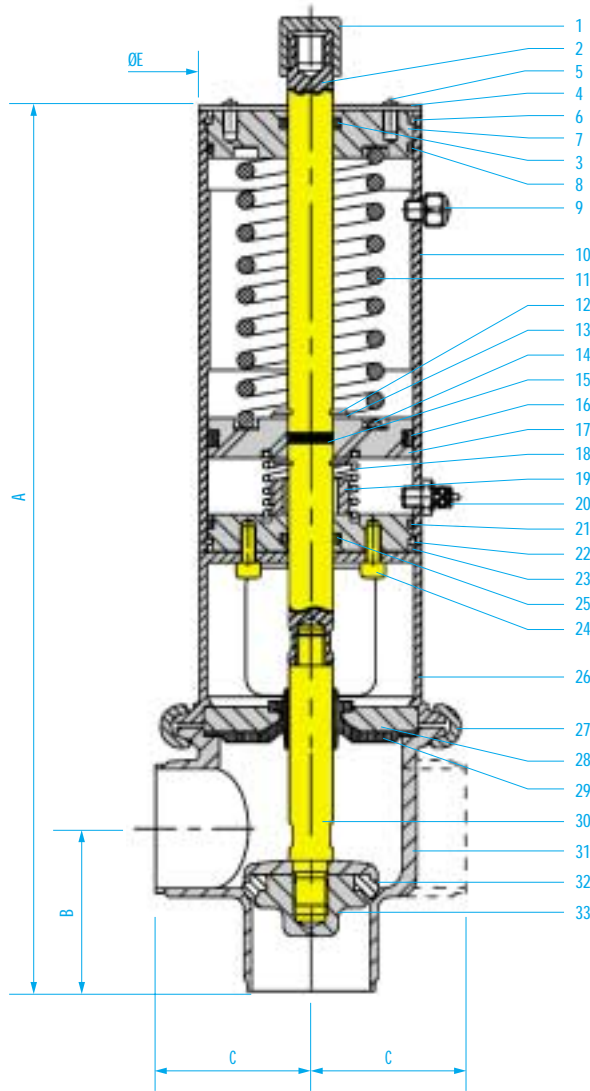

Reversibility of the pneumatic actuator for normally opened or closed.  
Réversibilité du vérin pneumatique pour normalement ouvert ou normalement fermé.

REF	TYPE	Ø	A	B	C	E	Weight Poids
VC104L	L	104	493	97	133.5	133	17.200
VC104T	T	104	493	97	133.5	133	17.200

REP. NO.	DESIGNATION	REF.
1	Plastic cap <i>Bouchon plastique</i>	GPN200/18x15
2	Piston axle <i>Axe de piston</i>	AXEVC104
3	Stem o-ring upper cylinder <i>Joint de tige fond supérieur</i>	R19
4	Protection sheet <i>Plaque de protection</i>	PVC104
5	Screw M6x8 <i>Vis TC M6x8</i>	TC6x8
6	S/S busher <i>Jonc inox</i>	VJF104
7	Upper cylinder end <i>Fond de cylindre supérieur</i>	FVCS104
8	Upper cylinder o-ring <i>Joint de fond</i>	J120x3
9	Air-exhaust outlet <i>Silencieux d'échappement</i>	SILE
10	Actuator body <i>Cylindre de moteur</i>	CVC104
11	Compression spring <i>Ressort de compression</i>	RC111
12	Guide o-ring <i>Anneau Iruarc</i>	ATVC104
13	S/S washer <i>Rondelle inox</i>	RI25x48x1.5
14	Nylon gasket <i>Joint nylon</i>	JN113x54x0.5
15	O-ring <i>Joint entre axe et piston</i>	R15
16	Piston seal <i>Joint de piston</i>	JF452
17	Piston <i>Piston</i>	PISVC104
18	Compression spring <i>Ressort de compression</i>	RES63/76
19	Nylon distance piece <i>Butée nylon</i>	BN45x25x11
20	Air coupler 4x6 <i>Coupleur d'air 4/6</i>	RD1/8
21	Upper cylinder o-ring <i>Joint de fond</i>	J120x3
22	S/S busher <i>Jonc inox</i>	VJF104
23	Lower cylinder end <i>Fond de cylindre inférieur</i>	FVCI104
24	Screw CHC 6x12 <i>Vis CHC M6x12</i>	CHC6x12
25	Stem o-ring low cylinder <i>Joint de tige de fond</i>	R19
26	Connexion <i>Embase de liaison</i>	EMB104P
27	Assembling clamp <i>Collier d'assemblage</i>	COVC104C
28	Membrane holding plate <i>Disque support membrane</i>	DGA104
29	Double lips gasket <i>Joint à lèvres membrane</i>	JMJ104E
30	Piston axle <i>Axe de clapet</i>	ASVC104
31	Lower body type L or T <i>Corps inférieur type L ou T</i>	C1104LP/TP
32	Piston seal ring <i>Clapet PTFE</i>	C104T
33	Piston holder nut <i>Ecrou de clapet</i>	EVC104

# Pneumatic Piston Valves 316L

## Vannes Pneumatiques à clapet 316L

Ø 104 - L/L or T/T type

Ø 104 - type L/L ou T/T

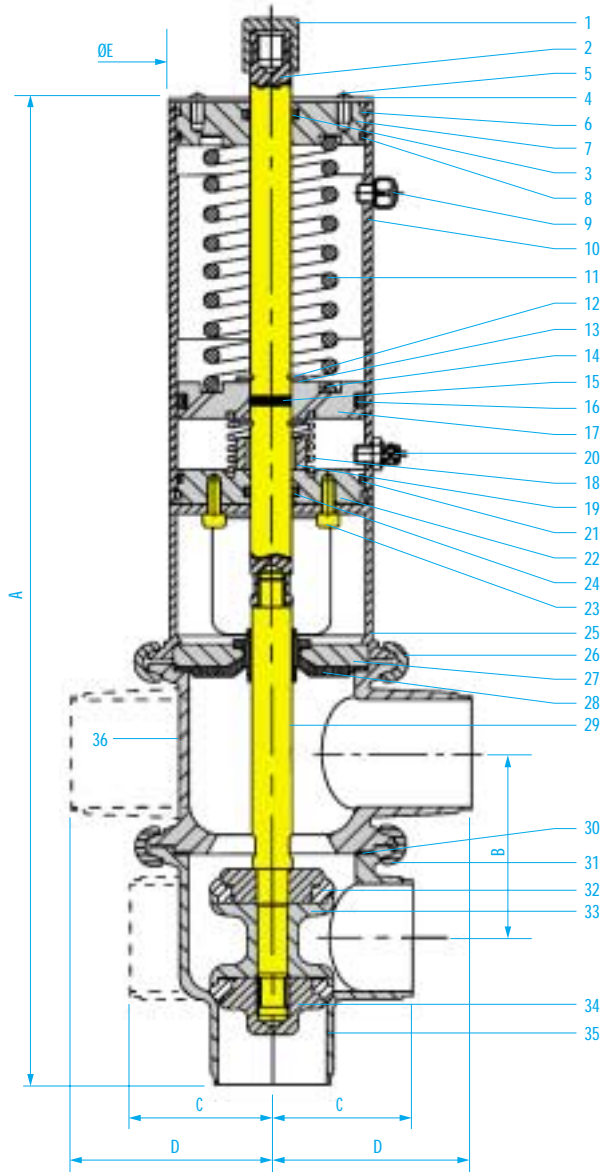

Reversibility of the pneumatic actuator for normally opened or closed.  
Réversibilité du vérin pneumatique pour normalement ouvert ou normalement fermé.

REF	TYPE	Ø	A	B	C	D	E	Weight Poids
VC104L/L	L/L	104	639	142	133.5	154.5	133	24.100
VC104T/T	T/T	104	639	142	133.5	154.5	133	24.100

REP. NO.	DESIGNATION	REF.
1	Plastic cap <i>Bouchon plastique</i>	GPN200/18x15
2	Piston axle <i>Axe de piston</i>	AXEVC104
3	Stem o'ring upper cylinder <i>Joint de tige fond supérieur</i>	R19
4	Protection sheet <i>Plaque de protection</i>	PVC104
5	Screw M6x8 <i>Vis TC M6x8</i>	TC6x8
6	S/S bush <i>Jonc inox</i>	VJF104
7	Upper cylinder end <i>Fond de cylindre supérieur</i>	FVCS104
8	Upper cylinder o'ring <i>Joint de fond</i>	J120x3
9	Air-exhaust outlet <i>Silencieux d'échappement</i>	SILE
10	Actuator body <i>Cylindre de moteur</i>	CVC104
11	Compression spring <i>Ressort de compression</i>	RC111
12	Guide o'ring <i>Anneau traînée</i>	ATVC104
13	S/S washer <i>Rondelle inox</i>	RI25x48x1.5
14	Nylon gasket <i>Joint nylon</i>	JN113x54x0.5
15	O'ring <i>Joint entre axe et piston</i>	R15
16	Piston seal <i>Joint de piston</i>	JF452
17	Piston <i>Piston</i>	PISVC104
18	Compression spring <i>Ressort de compression</i>	RES63/76
19	Nylon distance piece <i>Butée nylon</i>	BN45x25x11
20	Air coupler 4x6 <i>Coupleur d'air 4/6</i>	RD1/8
21	Upper cylinder o'ring <i>Joint de fond</i>	J120x3
22	Lower cylinder end <i>Fond de cylindre inférieur</i>	FVCI104
23	Screw CHC 6x12 <i>Vis CHC M6x12</i>	CHC6x12
24	Stem o'ring low cylinder <i>Joint de tige fond inférieur</i>	R19
25	Connexion <i>Embase de liaison</i>	EMB104P
26	Assembling clamp <i>Collier d'assemblage</i>	COVC104C
27	Membrane holding plate <i>Disque support membrane</i>	DGA104
28	Double lips gasket <i>Joint à lèvres membrane</i>	JMJ104E
29	Piston axle <i>Axe de clapet</i>	ADVC104
30	Gasket <i>Joint entre corps</i>	JCVC104
31	Assembling clamp <i>Collier d'assemblage</i>	COVC104C
32	Piston seal ring <i>Clapet PTFE</i>	C104T
33	Piston holder <i>Porte clapet double</i>	PDVC104
34	Piston holder nut <i>Ecrou de clapet</i>	EVC104
35	Lower body type L or T <i>Corps inférieur type L ou T</i>	C1104LP/TP
36	Upper body type L or T <i>Corps supérieur type L ou T</i>	CS104LP/TP

# Pneumatic Piston Valves 316L

## Vannes Pneumatiques à clapet 316L

### Technical data and use

#### Caractéristiques techniques et utilisation

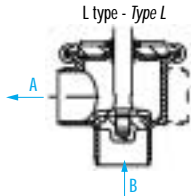

Test carried out CEMATH on april 6th to 16th 1994.  
Essais réalisés au CEMATH du 6 au 16 avril 1994.

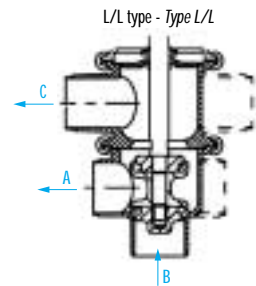

Piston opening pressure and test pressure (in bar).  
Pression d'ouverture du clapet et pression d'épreuve (en bar).

DIAMETER OF VANNE DIAMÈTRE DE VANNE	L TYPE - TYPE L Standard piston BA way without any pressure in the actuator Clapet standard sens BA sans pression dans le vérin	L/L TYPE - TYPE L/L Standard piston BA way without any pressure in the actuator Clapet standard sens BA sans pression dans le vérin	L/L TYPE - TYPE L/L Standard piston CA way with a 7b pressure in the actuator Clapet standard sens CA avec pression dans le vérin de 7b
38	10	10	8
51	8	8	5
63	7	8	4
76	6	6	3
104	3	2	1.5

Dynamic opening pressure and test pressure (in bar).

Essais dynamiques et statiques. Courbe des pertes de charge en fonction du débit.

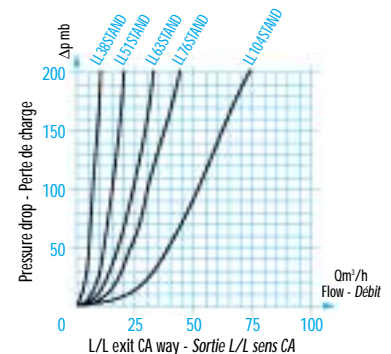
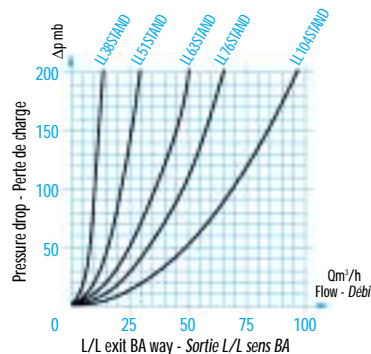
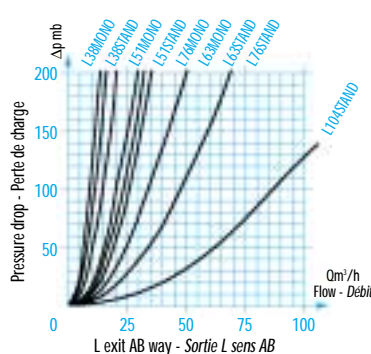
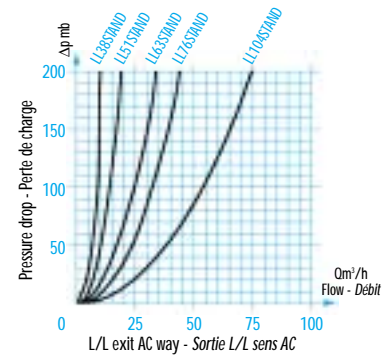
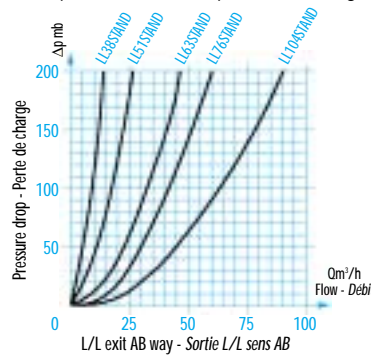
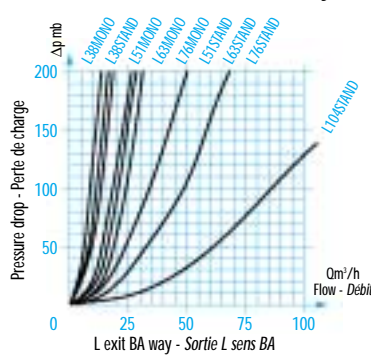

#### Technical data Caractéristiques techniques

DIAMETER DIAMÈTRE	AIR PRESSURE - PRESSION D'AIR MINI kg/cm <sup>2</sup>	AIR PRESSURE - PRESSION D'AIR MAXI kg/cm <sup>2</sup>	AIR CONSUMPTION PER CYCLE CONSUMATION D'AIR PAR CYCLE N LITRE	USE TEMPERATURE UP TO* TEMP. DE FONCTIONNEMENT*
38 - 63.5	6	8	1	120 °C
76 - 104	6	8	1	120 °C

\* Temperature maxi - According to seal ring.  
Température maxi - En fonction des joints.

# Pneumatic Piston Valves 316L

## Vannes Pneumatiques à clapet 316L

DN 25 L/L or T/T - Aseptic valve with PTFE diaphragm

DN 25 type L/L ou T/T - Aseptique à membrane PTFE

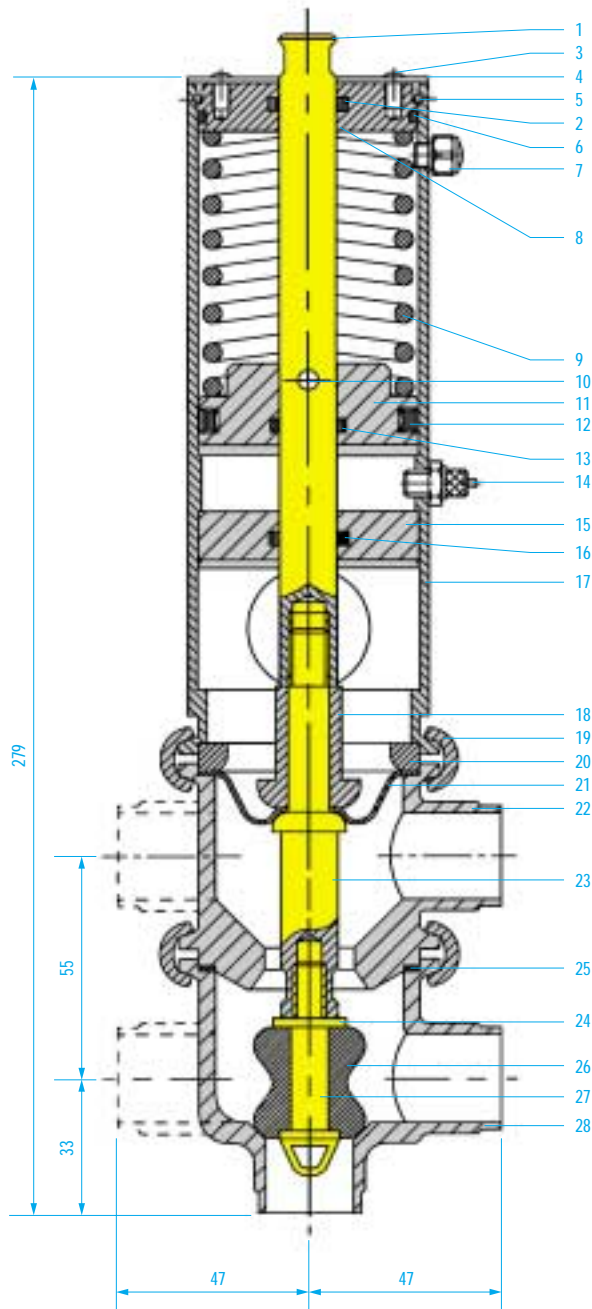

REP. NO.	DESIGNATION	REF.
1	Piston axle <i>Axe de piston</i>	AXEVC25N
2	Stem gasket <i>Joint de tige</i>	R11
3	Screw 4x6 <i>Vis TC M4x6</i>	TC4x6
4	Protection sheet <i>Plaque de protection</i>	PVC25N
5	S/S bush <i>Jonc inox</i>	JVC25N
6	O'Ring <i>Joint de fond</i>	J47.6x2.4
7	Air-exhaust outlet <i>Silencieux d'échappement</i>	SILE
8	Upper cylinder end <i>Fond de cylindre</i>	FVCS25N
9	Compression spring <i>Ressort de compression</i>	RC44
10	Piston pin <i>Goupille de piston</i>	GPVC25N
11	Piston <i>Piston</i>	PISVC25N
12	Piston gasket <i>Joint de piston</i>	JF430
13	Gasket <i>Joint entre axe et piston</i>	R11
14	Air coupler 4x6 <i>Coupleur d'air 4/6</i>	RD1/8
15	Lower cylinder end <i>Fond inférieur</i>	FVCI25N
16	Stem gasket <i>Joint de tige</i>	R11
17	Actuator body <i>Cylindre de moteur</i>	CVCF25
18	Snap ring <i>Bague d'arrêt</i>	BARA25
19	Assembling camp <i>Collier d'assemblage</i>	COCL51
20	Lipseal plate <i>Bague d'appui</i>	BAPA25
21	PTFE diaphragm <i>Membrane PTFE</i>	MAT25
22	Upper body L or T type <i>Corps supérieurs type L ou T</i>	CS25LPN/TPN
23	Double piston stem <i>Axe de clapet double</i>	ADVCA25N
24	S/S ring <i>Rondelle inox</i>	RM8
25	Flat gasket <i>Joint entre corps</i>	J54x46x1.5
26	PTFE piston <i>Clapet PTFE</i>	C25AT
27	Piston screw <i>Vis de clapet</i>	VPCA25N
28	Lower body L or T type <i>Corps inférieur type L ou T</i>	CI25LPN/TPN

REF.	TYPE	Weight <i>Poids</i>
VCAF25LL	L/L	2.896
VCAF25TT	T/T	3.096

# Pneumatic Piston Valves 316L

## Vannes Pneumatiques à clapet 316L

Ø 38 and 51 NF L or T type - Aseptic valve with PTFE diaphragm

Ø 38 et 51 NF type L ou T - Aseptique à membrane PTFE

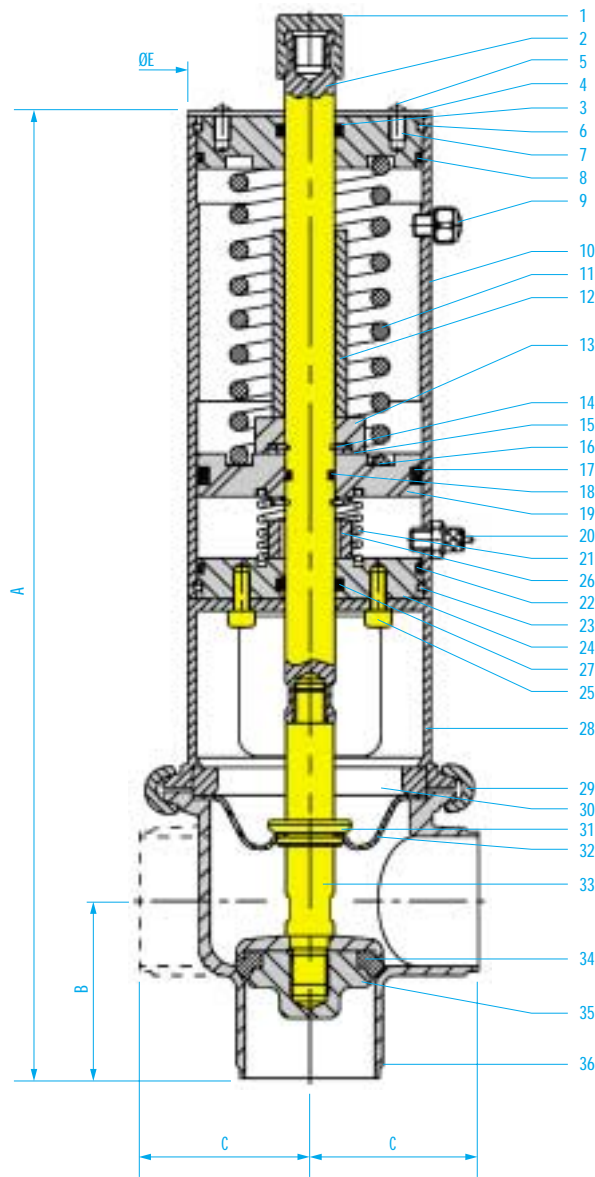

REF.	TYPE	Ø	A	B	C	E	Weight Poids
VCAF38L	L	38	343	60	52	89	5.400
VCAF51L	L	51	355	65	64	89	6.582
VCAF38T	T	38	343	60	52	89	5.400
VCAF51T	T	51	355	65	64	89	6.582

REP. NO.	DESIGNATION	REF.
1	Plastic cap <i>Bouchon plastique</i>	GPN200/18x15
2	Piston axle <i>Axe de piston</i>	AXEVC38 AXEVC51
3	Stem o'ring upper cylinder <i>Joint de tige fond supérieur</i>	R15
4	Protection sheet <i>Plaque de protection</i>	PVC38
5	Screw M6x8 <i>Vis TC M6x8</i>	TC6x8
6	Ss busher <i>Jonc inox</i>	VJF
7	Upper cylinder end <i>Fond de cylindre supérieur</i>	FVCS38/51
8	Upper cylinder o'ring <i>Joint de fond</i>	J75x3
9	Air-exhaust outlet <i>Silencieux d'échappement</i>	SILE
10	Actuator body <i>Cylindre de moteur</i>	CVC38/51
11	Compression spring <i>Ressort de compression</i>	RC59.5
12	Moving limit tube <i>Tube limiteur de course</i>	T38NF
13	Spacing ring <i>Bague entretoise NF</i>	B38NF
14	Guide o'ring <i>Anneau truarc</i>	ATVC
15	Ss washer <i>Rondelle inox</i>	RI18x32x1.5
16	Nylon gasket <i>Joint nylon</i>	JN60x42x0.5
17	Piston seal <i>Joint de piston</i>	JF438A
18	O'ring <i>Joint entre axe et piston</i>	R11
19	Piston <i>Piston</i>	PISVC38/51
20	Air coupler 4x6 <i>Coupleur d'air 4/6</i>	RD1/8
21	Compression spring <i>Ressort de compression</i>	RES38/51
22	Upper cylinder o'ring <i>Joint de fond</i>	J75x3
23	Ss busher <i>Jonc inox</i>	VJF
24	Lower cylinder end <i>Fond de cylindre inférieur</i>	FVCI38/51
25	Screw CHC 6x10 <i>Vis CHC M6x10</i>	CHC6x10
26	Nylon distance piece <i>Butée nylon</i>	BN30x18x9
27	Stem o'ring low cylinder <i>Joint de tige fond inférieur</i>	R15
28	Connexion <i>Embase de liaison</i>	EMB38P EMB51P
29	Assembling clamp <i>Collier d'assemblage</i>	COVC38C COVC51C
30	Lipseal plate <i>Bague d'appui</i>	BAPA38 BAPA51
31	Snap ring <i>Bague d'arrêt</i>	BARA38 BARA51
32	PTFE diaphragm <i>Membrane PTFE</i>	MAT38 MAT51
33	Piston axle <i>Axe de clapet</i>	ASVCA38 ASVCA51
34	PTFE stem <i>Clapet PTFE</i>	C38T C51T
35	Piston holder nut <i>Ecrou de clapet</i>	EVC38 EVC51
36	Lower body type L or T <i>Corps inférieur type L ou T</i>	C138LP/TP C151LP/TP

# Pneumatic Piston Valves 316L

## Vannes Pneumatiques à clapet 316L

Ø 38 and 51 NO L or T type - Aseptic valve with PTFE diaphragm

Ø 38 et 51 NO type L ou T - Aseptique à membrane PTFE

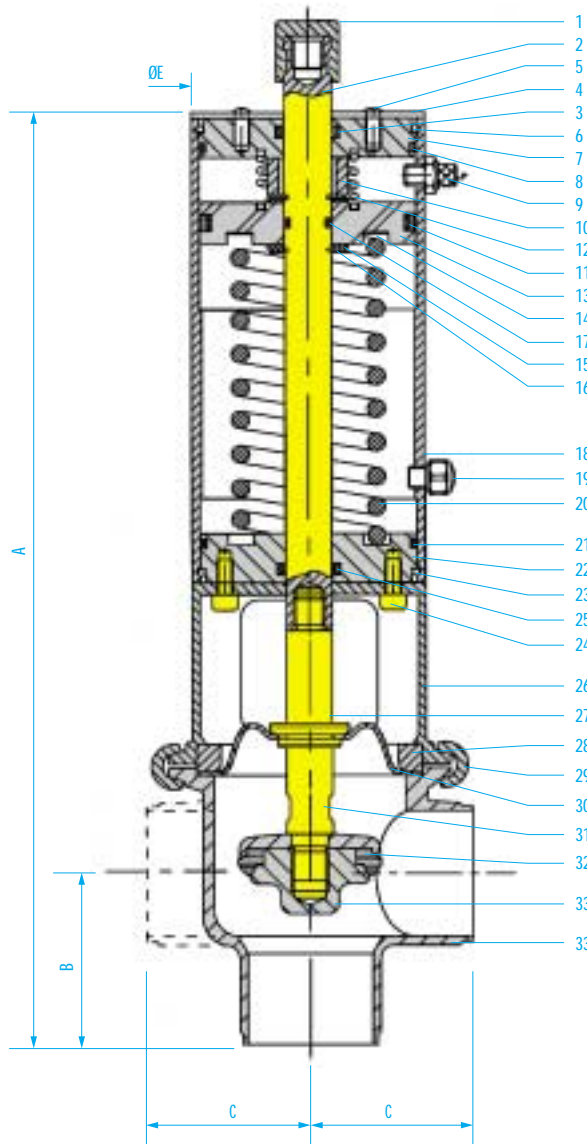

REP. NO.	DESIGNATION	REF.
1	Plastic cap <i>Bouchon plastique</i>	GPN200/18x15
2	Piston axle <i>Axe de piston</i>	AXEVC38 AXEVC51
3	Stem o'ring upper cylinder <i>Joint de tige fond supérieur</i>	R15
4	Protection sheet <i>Plaque de protection</i>	PVC38
5	Screw M6x8 <i>Vis TC M6x8</i>	TC6x8
6	S/S bushing <i>Jonc inox</i>	VJF
7	Upper cylinder end <i>Fond de cylindre supérieur</i>	FVCS38/51
8	Upper cylinder o'ring <i>Joint de fond</i>	J75x3
9	Air-exhaust outlet <i>Silencieux d'échappement</i>	SILE
10	Spacing ring <i>Bague entretoise NO</i>	B38NO
11	Piston seal <i>Joint de piston</i>	JF438A
12	Compression spring <i>Ressort de compression</i>	RES38/51
13	Piston <i>Piston</i>	PISVC38/51
14	Nylon gasket <i>Joint nylon</i>	JN60x42x0.5
15	S/S washer <i>Joint nylon</i>	RI18x32x1.5
16	Guide o'ring <i>Anneau truarç</i>	ATVC
17	O'ring <i>Joint entre axe et piston</i>	R11
18	Actuator body <i>Cylindre de moteur</i>	CVC38/51
19	Air coupler 4x6 <i>Coupleur d'air 4/6</i>	RD1/8
20	Compression spring <i>Ressort de compression</i>	RC59.5
21	Upper cylinder o'ring <i>Joint de fond</i>	J75x3
22	Lower cylinder end <i>Fond de cylindre inférieur</i>	FVCI38/51
23	S/S bushing <i>Jonc inox</i>	VJF
24	Screw CHC 6x10 <i>Vis CHC M6x10</i>	CHC6x10
25	Stem o'ring low cylinder <i>Joint de tige fond inférieur</i>	R15
26	Connexion <i>Embase de liaison</i>	EMB38P EMB51P
27	Snap ring <i>Bague d'arrêt</i>	BARA38 BARA51
28	Lipseal plate <i>Bague d'appui</i>	BAPA38 BAPA51
29	Assembling clamp <i>Collier d'assemblage</i>	COVC38C COVC51C
30	PTFE diaphragm <i>Membrane PTFE</i>	MAT38 MAT51
31	Piston axle <i>Axe de clapet</i>	ASVCA38 ASVCA51
32	PTFE stem <i>Clapet PTFE</i>	C38T C51T
33	Piston holder nut <i>Ecrou de clapet</i>	EVC38 EVC51
34	Lower body type L or T <i>Corps inférieur type L ou T</i>	C138LP/TP C151LP/TP

REF.	TYPE	Ø	A	B	C	E	Weight Poids
VCAO38L	L	38	343	60	52	89	5.400
VCAO51L	L	51	355	65	64	89	6.582
VCAO38T	T	38	343	60	52	89	5.400
VCAO51T	T	51	355	65	64	89	6.582

# Pneumatic Piston Valves 316L

## Vannes Pneumatiques à clapet 316L

Ø 63.5 and 76 NF L or T type - Aseptic valve with PTFE diaphragm

Ø 63.5 et 76 NF type L ou T - Aseptique à membrane PTFE

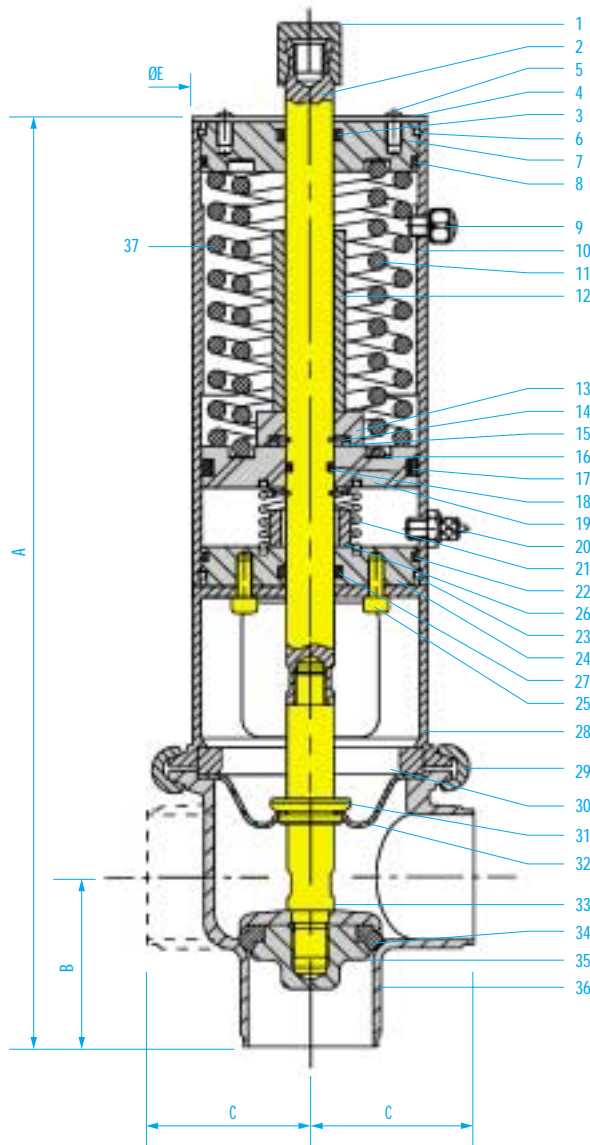

REF.	TYPE	Ø	A	B	C	E	Weight Poids
VCAF63L	L	63.5	376	73	78	121	8.912
VCAF76L	L	76	387	78	84.5	121	12.050
VCAF63T	T	63.5	376	73	78	121	8.912
VCAF76T	T	76	387	78	84.5	121	12.050

REP. NO.	DESIGNATION	REF.
1	Plastic cap <i>Bouchon plastique</i>	GPN200/18x15
2	Piston axle <i>Axe de piston</i>	AXEVC63/76
3	Stem o'ring upper cylinder <i>Joint de tige fond supérieur</i>	R17
4	Protection sheet <i>Plaque de protection</i>	PVC63
5	Screw M6x8 <i>Vis TC M6x8</i>	TC6x8
6	S/S bushing <i>Jonc inox</i>	VJFE
7	Upper cylinder end <i>Fond de cylindre supérieur</i>	FVC63/76
8	Upper cylinder o'ring <i>Joint de fond</i>	J108x3
9	Air-exhaust outlet <i>Silencieux d'échappement</i>	SILE
10	Actuator body <i>Cylindre de moteur</i>	CVC63/76
11	Compression spring <i>Ressort de compression</i>	RC67
12	Moving limit tube <i>Tube limiteur de course</i>	T63NF
13	Spacing ring <i>Bague entretoise NF</i>	B63NF
14	Guide o'ring <i>Anneau truarç</i>	ATVC
15	S/S washer <i>Rondelle inox</i>	RI22x40x0.5
16	Nylon gasket <i>Joint nylon</i>	JN90x47x0.5
17	Piston seal <i>Joint de piston</i>	JF448A
18	O'ring <i>Joint entre axe et piston</i>	R13
19	Piston <i>Piston</i>	PISVC63/76
20	Air coupler 4x6 <i>Coupleur d'air 4/6</i>	RD1/8
21	Compression spring <i>Ressort de compression</i>	RES63/76
22	Upper cylinder o'ring <i>Joint de fond</i>	J108x3
23	S/S bushing <i>Jonc inox</i>	VJFE
24	Lower cylinder end <i>Fond de cylindre</i>	FVC63/76
25	Screw CHC 6x12 <i>Vis CHC M6x12</i>	CHC6x12
26	Nylon distance piece <i>Butée nylon</i>	BN30x22x9
27	Stem o'ring low cylinder <i>Joint de tige fond</i>	R17
28	Connexion <i>Embase de liaison</i>	EMB63P EMB76P
29	Assembling clamp <i>Collier d'assemblage</i>	COVC63C COVC76C
30	Lipseal plate <i>Bague d'appui</i>	BAPA63 BAPA76
31	Snap ring <i>Bague d'arrêt</i>	BARA63/76
32	PTFE diaphragm <i>Membrane PTFE</i>	MAT63 MAT76
33	Piston axle <i>Axe de clapet</i>	ASVCA63 ASVCA76
34	PTFE stem <i>Clapet PTFE</i>	C63T C76T
35	Piston holder nut <i>Ecrou de clapet</i>	EVC63 EVC76
36	Lower body type L or T <i>Corps inférieur type L ou T</i>	CI63LP/TP CI76LP/TP
37	Compression spring <i>Ressort de compression</i>	RC93

# Pneumatic Piston Valves 316L

## Vannes Pneumatiques à clapet 316L

Ø 63.5 and 76 NO L or T type - Aseptic valve with PTFE diaphragm

Ø 63.5 et 76 NO type L ou T - Aseptique à membrane PTFE

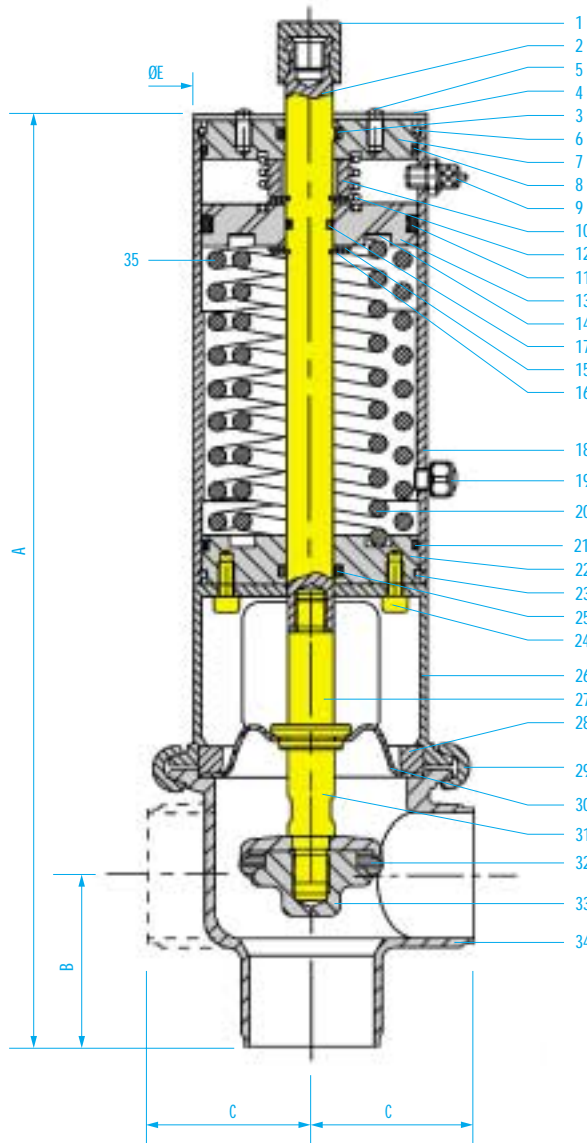

REP. NO.	DESIGNATION	REF.
1	Plastic cap <i>Bouchon plastique</i>	GPN200/18x15
2	Piston axle <i>Axe de piston</i>	AXEVC63/76
3	Stem o'ring upper cylinder <i>Joint de tige fond supérieur</i>	R17
4	Protection sheet <i>Plaque de protection</i>	PVC63
5	Screw M6x8 <i>Vis TC M6x8</i>	TC6x8
6	S/S busher <i>Jonc inox</i>	VJFE
7	Upper cylinder end <i>Fond de cylindre supérieur</i>	FVC63/76
8	Upper cylinder o'ring <i>Joint de fond</i>	J108x3
9	Air-exhaust outlet <i>Silencieux d'échappement</i>	SILE
10	Spacing ring <i>Bague entretoise NO</i>	B63NO
11	Piston seal <i>Joint de piston</i>	JF448A
12	Compression spring <i>Ressort de compression</i>	RES63/76
13	Piston <i>Piston</i>	PISVC63/76
14	Nylon gasket <i>Joint nylon</i>	JN90x47x0.5
15	S/S washer <i>Rondelle inox</i>	RI22x40x0.5
16	Guide o'ring <i>Anneau truarç</i>	ATVC
17	O'ring <i>Joint entre axe et piston</i>	R13
18	Actuator body <i>Cylindre de moteur</i>	CVC63/76
19	Air coupler 4x6 <i>Coupleur d'air 4/6</i>	RD1/8
20	Compression spring <i>Ressort de compression</i>	RC67
21	Upper cylinder o'ring <i>Joint de fond</i>	J108x3
22	Lower cylinder end <i>Fond de cylindre</i>	FVC63/76
23	Ss busher <i>Jonc inox</i>	VJFE
24	Screw CHC 6x12 <i>Vis CHC 6x12</i>	CHC6x12
25	Stem o'ring low cylinder <i>Joint de tige fond</i>	R17
26	Connexion <i>Embase de liaison</i>	EMB63P EMB76P
27	Snap ring <i>Bague d'arrêt</i>	BARA63/76
28	Lipseal plate <i>Bague d'appui</i>	BAPA63 BAPA76
29	Assembling clamp <i>Collier d'assemblage</i>	COVC63C COVC76C
30	PTFE diaphragm <i>Membrane PTFE</i>	MAT63 MAT76
31	Piston axle <i>Axe de clapet</i>	ASVCA63 ASVCA76
32	PTFE stem <i>Clapet PTFE</i>	C63T C76T
33	Piston holder nut <i>Ecrou de clapet</i>	EVC63 EVC76
34	Lower body type L or T <i>Corps inférieur type L ou T</i>	C163LP/TP C176LP/TP
35	Compression spring <i>Ressort de compression</i>	RC93

REF.	TYPE	Ø	A	B	C	E	Weight Poids
VCAO63L	L	63.5	376	73	78	121	8.912
VCAO76L	L	76	387	78	84.5	121	12.050
VCAO63T	T	63.5	376	73	78	121	8.912
VCAO76T	T	76	387	78	84.5	121	12.050

# Pneumatic Piston Valves 316L

## Vannes Pneumatiques à clapet 316L

Ø 38 and 51 NF (NO on request) L/L or T/T type - Aseptic valve with PTFE diaphragm

Ø 38 et 51 NF (NO sur demande) type L/L ou T/T - Aseptique à membrane PTFE

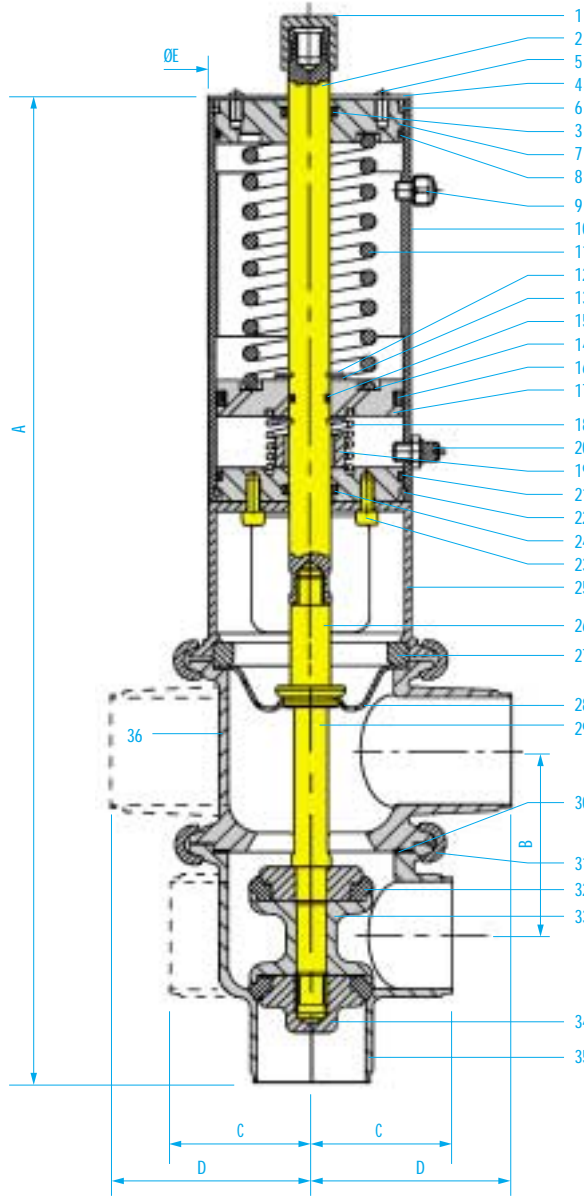

REF.	TYPE	Ø	A	B	C	D	E	Weight Poids
VCAF38L/L	L/L	38	411.5	68.5	52	75	89	6.520
VCAF51L/L	L/L	51	437	82	64	87	89	8.600
VCAF38T/T	T/T	38	411.5	68.5	52	75	89	6.520
VCAF51T/T	T/T	51	437	82	64	87	89	8.600

REP. NO.	DESIGNATION	REF.
1	Plastic cap <i>Bouchon plastique</i>	GPN200/18x15
2	Piston axle <i>Axe de piston</i>	AXEVC38 AXEVC51
3	Stem o'ring upper cylinder <i>Joint de tige fond supérieur</i>	R15
4	Protection sheet <i>Plaque de protection</i>	PVC38/51
5	Screw M6x8 <i>Vis TC M6x8</i>	TC6x8
6	S/S bush <i>Jonc inox</i>	VJF
7	Upper cylinder end <i>Fond de cylindre supérieur</i>	FVCS38/51
8	Upper cylinder o'ring <i>Joint de fond</i>	J75x3
9	Air-exhaust outlet <i>Silencieux d'échappement</i>	SILE
10	Actuator body <i>Cylindre de moteur</i>	CVC38/51
11	Compression spring <i>Ressort de compression</i>	RC59.5
12	Guide o'ring <i>Anneau truarc</i>	ATVC
13	S/S washer <i>Rondelle inox</i>	R118x32x1.5
14	Nylon gasket <i>Joint nylon</i>	JN60x42x0.5
15	O'ring <i>Joint entre axe et piston</i>	R11
16	Piston seal <i>Joint de piston</i>	JF438A
17	Piston <i>Piston</i>	PISVC38/51
18	Compression spring <i>Ressort de compression</i>	RES38/51
19	Nylon distance piece <i>Butée nylon</i>	BN30x18x9
20	Air coupler 4x6 <i>Coupleur d'air 4/6</i>	RD1/8
21	Upper cylinder o'ring <i>Joint de fond</i>	J75X3
22	Lower cylinder end <i>Fond de cylindre inférieur</i>	FVCI38/51
23	Screw CHC 6x10 <i>Vis CHC 6x10</i>	CHC6x10
24	Stem o'ring low cylinder <i>Joint de tige fond inférieur</i>	R15
25	Connexion <i>Embase de liaison</i>	EMB38P EMB51P
26	Snap ring <i>Bague d'arrêt</i>	BARA38 BARA51
27	Lipseal plate <i>Bague d'appui</i>	BAPA38 BAPA51
28	PTFE diaphragm <i>Membrane PTFE</i>	MAT38 MAT51
29	Piston axle <i>Axe de clapet</i>	ADVCA38 ADVCA51
30	Gasket <i>Joint entre corps</i>	JCVC38 JCVC51
31	Assembling clamp <i>Collier d'assemblage</i>	COVC38C COVC51C
32	PTFE stem <i>Clapet PTFE</i>	C38T C51T
33	Piston holder <i>Porte clapet double</i>	PDVCA38 PDVCA51
34	Piston holder nut <i>Ecrou de clapet</i>	EVC38 EVC51
35	Lower body type L or T <i>Corps inférieur type L ou T</i>	C138LP/TP C151LP/TP
36	Upper body type L or T <i>Corps supérieur type L ou T</i>	CS38LP/TP CS51LP/TP

# Pneumatic Piston Valves 316L

## Vannes Pneumatiques à clapet 316L

Ø 63.5 and 76 NF (NO on request) L/L or T/T type - Aseptic valve with PTFE diaphragm

Ø 63.5 et 76 NF (NO sur demande) type L/L ou T/T - Aseptique à membrane PTFE

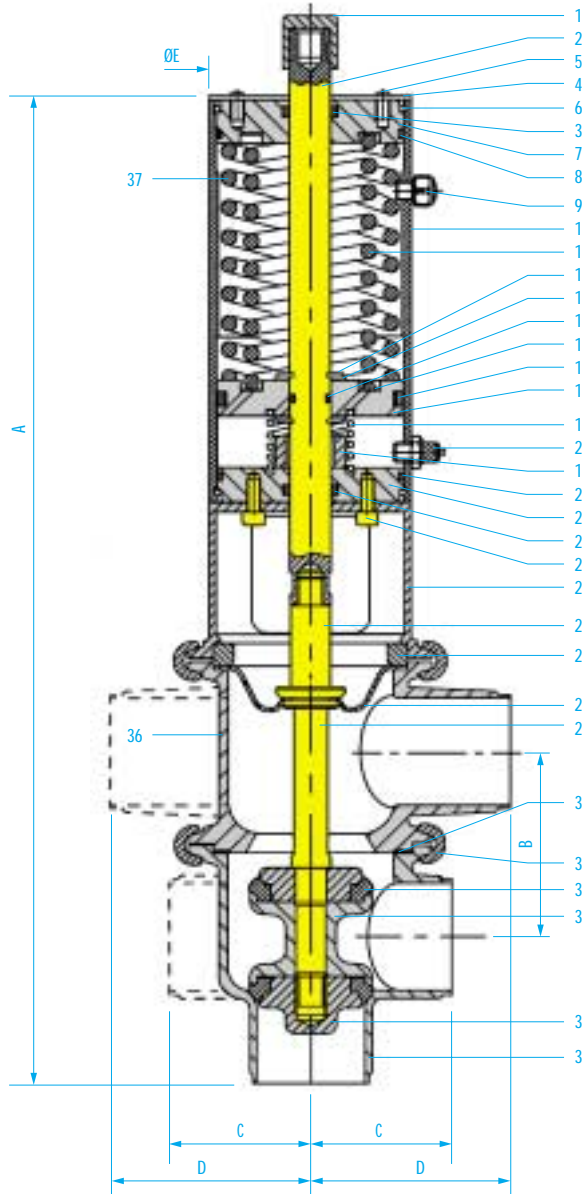

REF.	TYPE	Ø	A	B	C	D	E	Weight Poids
VCAF63L/L	L/L	63.5	471	94	78	102	121	10.700
VCAF76L/L	L/L	76	498	109	84.5	110	121	14.950
VCAF63T/T	T/T	63.5	471	94	78	102	121	10.700
VCAF76T/T	T/T	76	498	109	84.5	110	121	14.950

REP. NO.	DESIGNATION	REF.
1	Plastic cap <i>Bouchon plastique</i>	GPN200/18x15
2	Piston axle <i>Axe de piston</i>	AXEVC63/76
3	Stem o'ring upper cylinder <i>Joint de tige fond supérieur</i>	R17
4	Protection sheet <i>Plaque de protection</i>	PVC63
5	Screw M6x8 <i>Vis TC M6x8</i>	TC6x8
6	S/S bush <i>Jonc inox</i>	VJFE
7	Upper cylinder end <i>Fond de cylindre supérieur</i>	FVC63/76
8	Upper cylinder o'ring <i>Joint de fond</i>	J108x3
9	Air-exhaust outlet <i>Silencieux d'échappement</i>	SILE
10	Actuator body <i>Cylindre de moteur</i>	CVC63/76
11	Compression spring <i>Ressort de compression</i>	RC67
12	Guide o'ring <i>Anneau truarc</i>	ATVC
13	S/S washer <i>Rondelle inox</i>	RI22x40x0.5
14	Nylon gasket <i>Joint nylon</i>	JN90x47x0.5
15	O'ring <i>Joint entre axe et piston</i>	R13
16	Piston seal <i>Joint de piston</i>	JF448A
17	Piston <i>Piston</i>	PISVC63/76
18	Compression spring <i>Ressort de compression</i>	RES63/76
19	Nylon distance piece <i>Butée nylon</i>	BN30x22x9
20	Air coupler 4x6 <i>Coupleur d'air 4/6</i>	RD1/8
21	Upper cylinder o'ring <i>Joint de fond</i>	J108x3
22	Lower cylinder end <i>Fond de cylindre</i>	FVC63/76
23	Screw CHC 6x10 <i>Vis CHC 6x10</i>	CHC6x10
24	Stem o'ring low cylinder <i>Joint de tige fond</i>	R15
25	Connexion <i>Embase de liaison</i>	EMB63P EMB76P
26	Snap ring <i>Bague d'arrêt</i>	BARA63/76
27	Lipseal plate <i>Bague d'appui</i>	BAPA63 BAPA76
28	PTFE diaphragm <i>Membrane PTFE</i>	MAT63 MAT76
29	Piston axle <i>Axe de clapet</i>	ADVCA63 ADVCA76
30	Gasket <i>Joint entre corps</i>	JCVC63 JCVC76
31	Assembling clamp <i>Collier d'assemblage</i>	COVC63 COVC76
32	PTFE stem <i>Clapet PTFE</i>	C63T C76T
33	Piston holder <i>Porte clapet double</i>	PDVCA63 PDVC76
34	Piston holder nut <i>Ecrou de clapet</i>	EVC63 EVC76
35	Lower body type L or T <i>Corps inférieur type L ou T</i>	C163LP/TP C176LP/TP
36	Upper body type L or T <i>Corps supérieur type L ou T</i>	CS63LP/TP CS76LP/TP
37	Compression spring <i>Ressort de compression</i>	RC93

# Pneumatic Piston Valves 316L

## Vannes Pneumatiques à clapet 316L

DN 25 NF (NO on request) L or T type (only) - Aseptic with PTFE seat

DN 25 NF (NO sur demande) type L ou T (uniquement) - Aseptique monobloc

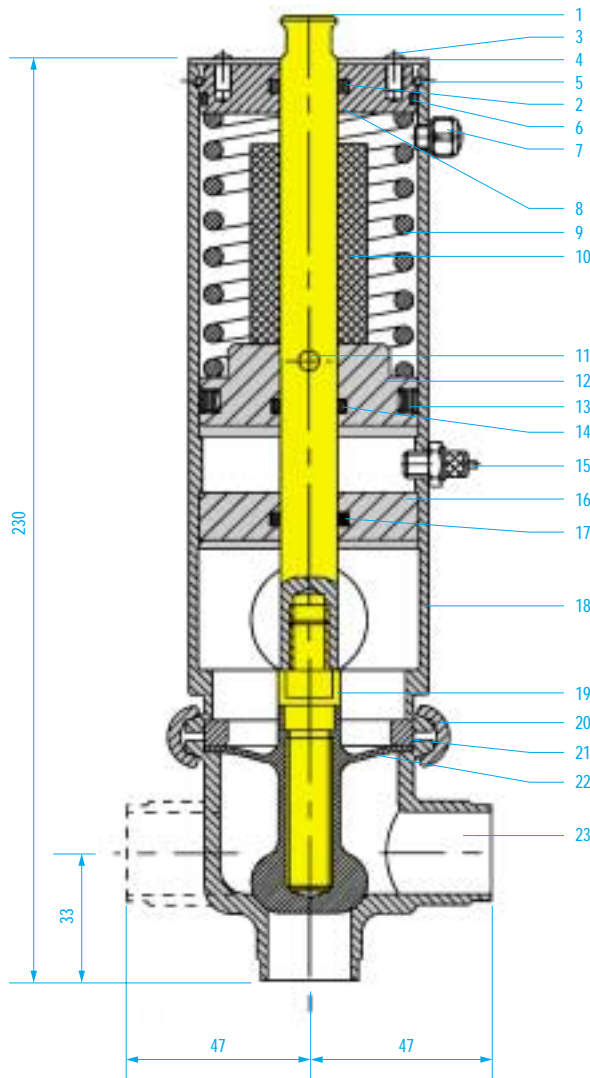

REP. NO.	DESIGNATION	REF.
1	Piston axle <i>Axe de piston</i>	AXEVC25N
2	Stem gasket <i>Joint de tige</i>	R11
3	Screw 4x6 <i>Vis TC M4x6</i>	TC4x6
4	Protection sheet <i>Plaque de protection</i>	PVC25N
5	S/S busher <i>Jonc inox</i>	JVC25N
6	O'ring <i>Joint de fond</i>	J47.6x2.4
7	Air-exhaust outlet <i>Silencieux d'échappement</i>	SILE
8	Upper cylinder end <i>Fond de cylindre supérieur</i>	FVCS25N
9	Compression spring <i>Ressort de compression</i>	RC44
10	Limit moving tube <i>Tube limitateur de course</i>	BMVAC25NM
11	Piston pin <i>Goupille de piston</i>	GPVC25N
12	Piston <i>Piston</i>	PISVC25N
13	Piston gasket <i>Joint de piston</i>	JF430
14	Gasket <i>Joint entre axe et piston</i>	R11
15	Air coupler 4x6 <i>Coupleur d'air 4/6</i>	RD1/8
16	Lower cylinder end <i>Fond inférieur</i>	FVCI25N
17	Stem gasket <i>Joint de tige</i>	R11
18	Actuator body <i>Cylindre de moteur</i>	CVCF25
19	Piston holder axle <i>Axe de clapet monobloc</i>	ACLM25
20	Assembling clamp <i>Collier d'assemblage</i>	COCL51
21	Lipseal plate <i>Bague d'appui</i>	BAPA25
22	Monobloc PTFE piston <i>Clapet monobloc PTFE</i>	CLM25
23	Lower body type L or T <i>Corps inférieur type L ou T</i>	CI25LPN/TPN

REF.	TYPE	Weight <i>Poids</i>
VCMONO25LNF	L	2.435
VCMONO25TNF	T	2.535

# Pneumatic Piston Valves 316L

## Vannes Pneumatiques à clapet 316L

Ø 38 and 51 NF (NO on request) L or T type (only) - Aseptic with PTFE seat

Ø 38 et 51 (NO sur demande) type L ou T (uniquement) - Aseptique monobloc

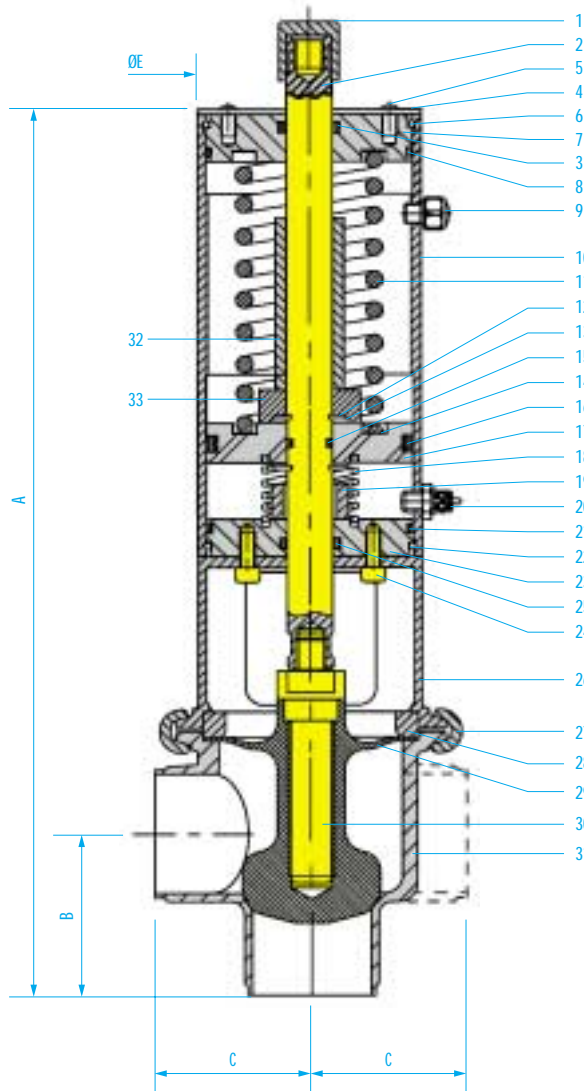

REP. NO.	DESIGNATION	REF.
1	Plastic cap <i>Bouchon plastique</i>	GPN200/18x15
2	Piston axle <i>Axe de piston</i>	AXEVC38 AXEVC51
3	Stem o'ring upper cylinder <i>Joint de tige fond supérieur</i>	R15
4	Protection sheet <i>Plaque de protection</i>	PVC38
5	Screw M6x8 <i>Vis TC M6x8</i>	TC6x8
6	S/S busher <i>Jonc inox</i>	VJF
7	Upper cylinder end <i>Fond de cylindre supérieur</i>	FVCS38/51
8	Upper cylinder o'ring <i>Joint de fond</i>	J75x3
9	Air-exhaust outlet <i>Silencieux d'échappement</i>	SILE
10	Actuator body <i>Cylindre de moteur</i>	CVC38/51
11	Compression spring <i>Ressort de compression</i>	RC59.5
12	Guide o'ring <i>Anneau lruarc</i>	ATVC
13	S/S washer <i>Rondelle inox</i>	R118x32x1.5
14	Nylon gasket <i>Joint nylon</i>	JN60x42x0.5
15	O'ring <i>Joint entre axe et piston</i>	R11
16	Piston seal <i>Joint de piston</i>	JF438A
17	Piston <i>Piston</i>	PISVC38/51
18	Compression spring <i>Ressort de compression</i>	RES38/51
19	Nylon distance piece <i>Butée nylon</i>	BN30x18x9
20	Air coupler 4x6 <i>Coupleur d'air 4/6</i>	RD1/8
21	Upper cylinder o'ring <i>Joint de fond</i>	J75x3
22	S/S busher <i>Jonc inox</i>	VJF
23	Lower cylinder end <i>Fond de cylindre inférieur</i>	FVCI38/51
24	Screw CHC 6x10 <i>Vis CHC M6x10</i>	CHC6x10
25	Stem o'ring low cylinder <i>Joint de tige fond inférieur</i>	R15
26	Connexion <i>Embase de liaison</i>	EMB38P EMB51P
27	Assembling clamp <i>Collier d'assemblage</i>	COVC38C COVC51C
28	Lipseal plate <i>Bague d'appui</i>	BAPA38 BAPA51
29	Monobloc PTFE piston <i>Clapet monobloc PTFE</i>	CLM38 CLM51
30	Piston holder axle <i>Axe de clapet monobloc</i>	ACLM38 ACLM51
31	Lower body type L or T <i>Corps inférieur type L ou T</i>	C138LP/TP C151LP/TP
32	Limit moving tube <i>Tube limitateur de course</i>	TM38NF
33	Spacing ring <i>Bague entretoise NF</i>	B38NF

REF.	TYPE	Ø	A	B	C	E	Weight Poids
VCMONO38LNF	L	38	343	60	52	89	5.400
VCMONO51LNF	L	51	355	65	64	89	6.582
VCMONO38TNF	T	38	343	60	52	89	5.400
VCMONO51TNF	T	51	355	65	64	89	6.582

# Pneumatic Piston Valves 316L

## Vannes Pneumatiques à clapet 316L

Ø 63.5 and 76 NF (NO on request) L or T type (only) - Aseptic with PTFE seat

Ø 63.5 et 76 NF (NO sur demande) type L ou T (uniquement) - Aseptique monobloc

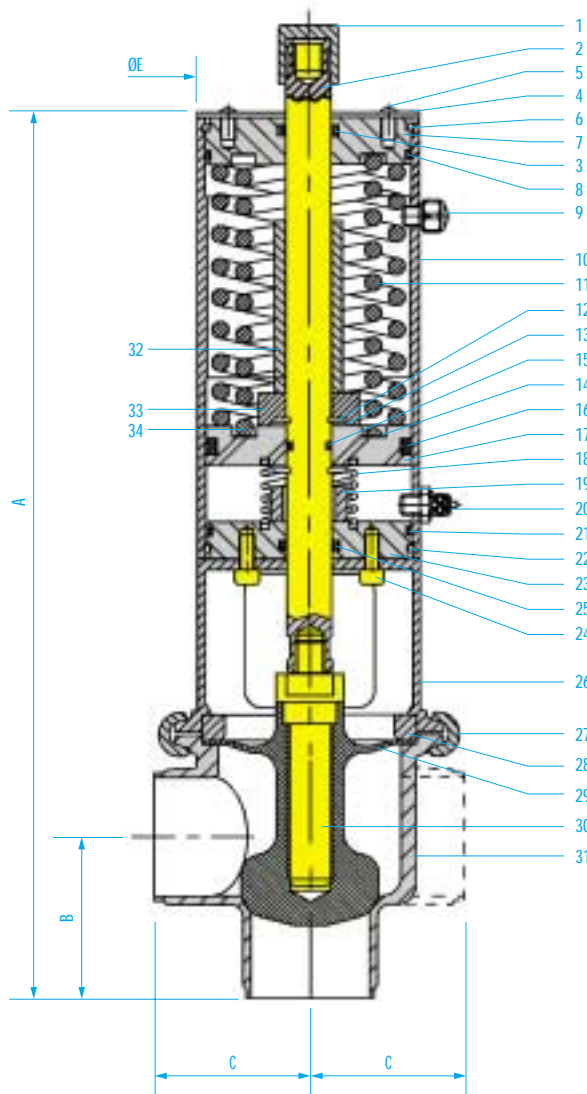

REP. NO.	DESIGNATION	REF.
1	Plastic cap <i>Bouchon plastique</i>	GPN200/18x15
2	Piston axle <i>Axe de piston</i>	AXEVC63/76
3	Stem o'ring upper cylinder <i>Joint de tige fond supérieur</i>	R17
4	Protection sheet <i>Plaque de protection</i>	PVC63
5	Screw M6x8 <i>Vis TC M6x8</i>	TC6x8
6	S/S busher <i>Jonc inox</i>	VJFE
7	Upper cylinder end <i>Fond de cylindre supérieur</i>	FVC63/76
8	Upper cylinder o'ring <i>Joint de fond</i>	J108x3
9	Air-exhaust outlet <i>Silencieux d'échappement</i>	SILE
10	Actuator body <i>Cylindre de moteur</i>	CVC63/76
11	Compression spring <i>Ressort de compression</i>	RC67
12	Guide o'ring <i>Anneau lruarc</i>	ATVC
13	S/S washer <i>Rondelle inox</i>	RI22x40x9.5
14	Nylon gasket <i>Joint nylon</i>	JN90x47x0.5
15	O'ring <i>Joint entre axe et piston</i>	R13
16	Piston seal <i>Joint de piston</i>	JF448A
17	Piston <i>Piston</i>	PISVC63/76
18	Compression spring <i>Ressort de compression</i>	RES63/76
19	Nylon distance piece <i>Butée nylon</i>	BN30x22x9
20	Air coupler 4x6 <i>Coupleur d'air 4/6</i>	RD1/8
21	Upper cylinder o'ring <i>Joint de fond</i>	J108x3
22	S/S busher <i>Jonc inox</i>	VJFE
23	Lower cylinder end <i>Fond de cylindre inférieur</i>	FVC63/76
24	Screw CHC 6x10 <i>Vis CHC M6x10</i>	CHC6x10
25	Stem o'ring low cylinder <i>Joint de tige fond inférieur</i>	R15
26	Connexion <i>Embase de liaison</i>	EMB63P EMB76P
27	Assembling clamp <i>Collier d'assemblage</i>	COVC63C COVC76C
28	Lipseal plate <i>Bague d'appui</i>	BAPA63 BAPA76
29	Monobloc PTFE piston <i>Clapet monobloc PTFE</i>	CLM63 CLM76
30	Piston holder axle <i>Axe de clapet monobloc</i>	ACLM63 ACLM76
31	Lower body type L or T <i>Corps inférieur type L ou T</i>	C163LP/TP C176LP/TP
32	Limit moving tube <i>Tube limitateur de course</i>	TM63NF
33	Spacing ring <i>Bague entretoise NF</i>	B63NF
34	Compression spring <i>Ressort de compression</i>	RC93

REF.	TYPE	Ø	A	B	C	E	Weight Poids
VCMONO63LNF	L	63.5	376	73	78	121	8.912
VCMONO76LNF	L	76	387	78	84.5	121	12.050
VCMONO63TNF	T	63.5	376	73	78	121	8.912
VCMONO76TNF	T	76	387	78	84.5	121	12.050

# Pneumatic Piston Valves 316L

## Vannes Pneumatiques à clapet 316L

Technical data and use - Aseptic with PTFE seat

Caractéristiques techniques et utilisation - Aseptique monobloc

Dynamic and static test carried out Cemath on april 6th to 16th 1994.  
Essais dynamiques et statiques réalisés au Cemath du 6 au 16 avril 1994.

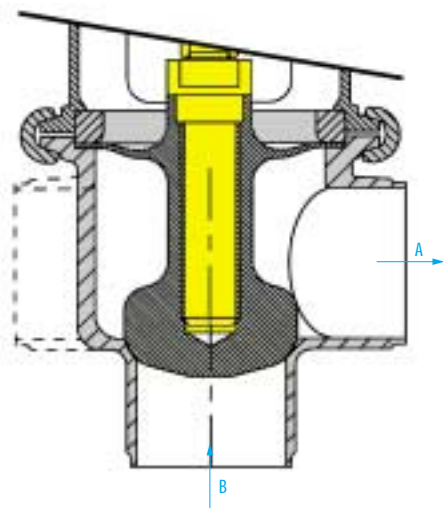

Ø	BA way without any air pressure in actuator Sens BA sans pression d'air le vérin	Test pressure by A Pression d'épreuve par orifice A
38	8 bars	17 bars
51	5 bars	17 bars
63	4 bars	15 bars
76	3 bars	12 bars

Pressure drop versus flow  
Courbes de pertes de charge en fonction du débit

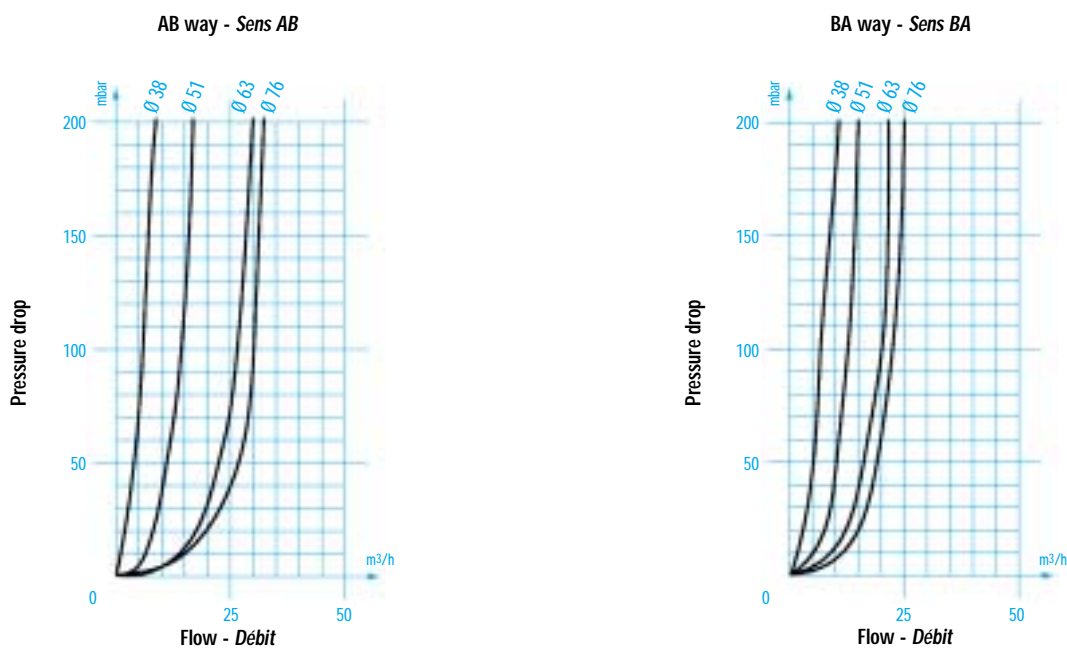

Temperature maxie 140 °C. Opened valve W/O any moving of the actuator  
Température maxi 140 °C. Vanne ouverte sans manœuvre du vérin

# Pneumatic Piston Valves 316L

## Vannes Pneumatiques à clapet 316L

DN 38 to 104 - Valve for tank bottom

DN 38 à 104 - Vanne fond de cuve

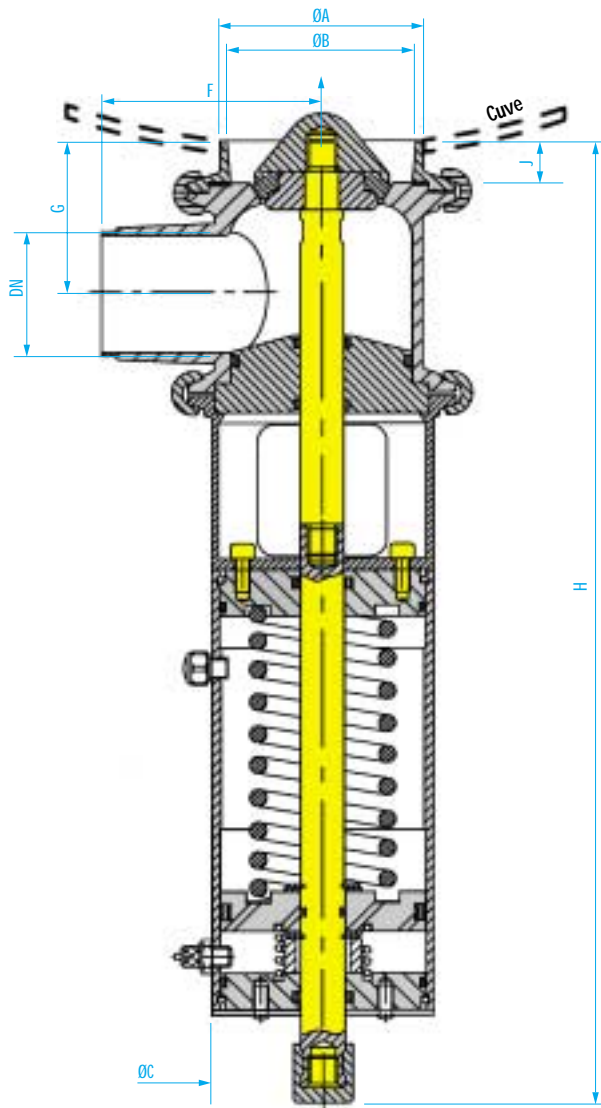

"Breaking crust" type  
Type "casse croute"

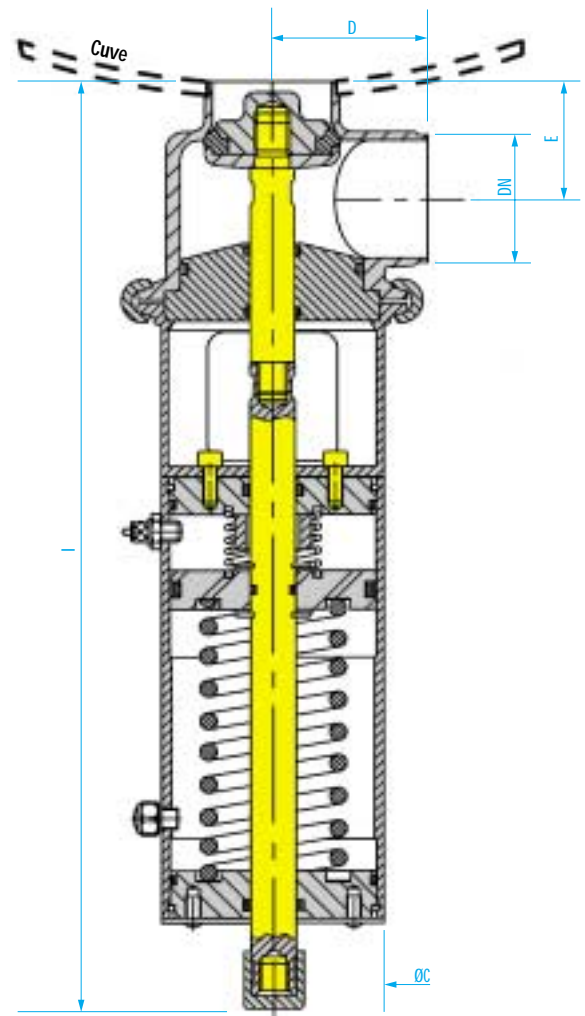

"Pull out crust" type  
Type "tire croute"

Reversibility of the pneumatic actuator for normally opened or closed.  
Réversibilité du vérin pneumatique pour normalement ouvert ou normalement fermé.

DN	REF. type Breaking crust Casse croute	REF. type Oull out crust Tire croute	ØA	ØB	ØC	D	E	F	G	H	I	J
38	VC38LFCC	VC38LFC	66	60	89	53	40	76	61	389	323	26.5
51	VC51FLCC	VC51LFC	84	78	89	65	47	88	66.5	403	337	26.5
63.5	VC63LFCC	VC63LFC	104	99	121	79	54	103	82	423	357	26.5
76	VC76LFCC	VC76LFC	118	112	121	86	60	111	82	439	369	26.5
104	VC104LFCC	VC104LFC	162	155	133.5	131	80	151	96.5	527	476	26.5

# Pneumatic Piston Valves 316L

## Vannes Pneumatiques à clapet 316L

### Pressure regulator

#### Régulateur de pression

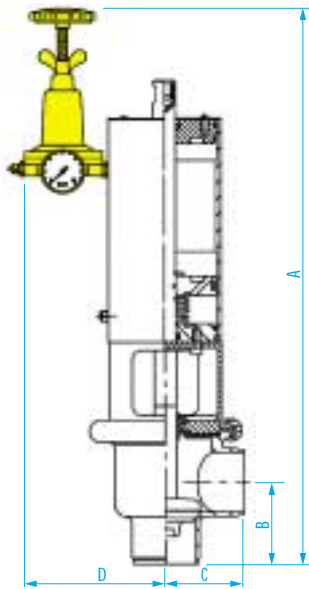

For pneumatic piston valves from Ø 25 until Ø 104.  
Pour vannes pneumatiques à clapet tous types Ø 25 à Ø 104.

DN	A	B	C	D
25		33	47	
38	468	60	52	130
51	480	65	64	130
63	511	73	78	146
76	522	78	84.5	146
104	625	97	133.5	152

### Pressure piston

#### Vérin pousseur

Travel: 25 or 35  
Course : 25 ou 35

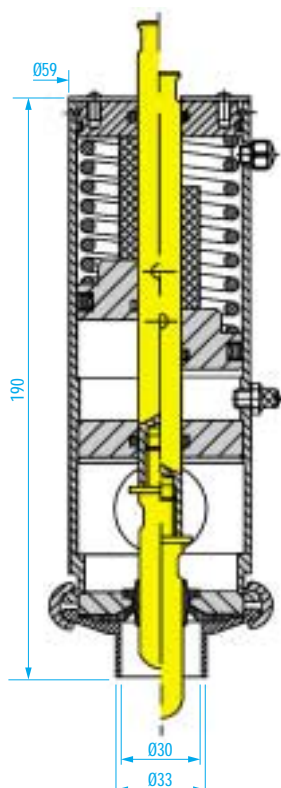

- Normally closed or normally open.  
*Normalement fermé ou normalement ouvert.*
- Single action or double action.  
*Simple effet ou double effet.*
- Other travels on request.  
*Autre courses sur demande.*

Travel: 60, 70, 100, 175  
Course : 60, 70, 100, 175

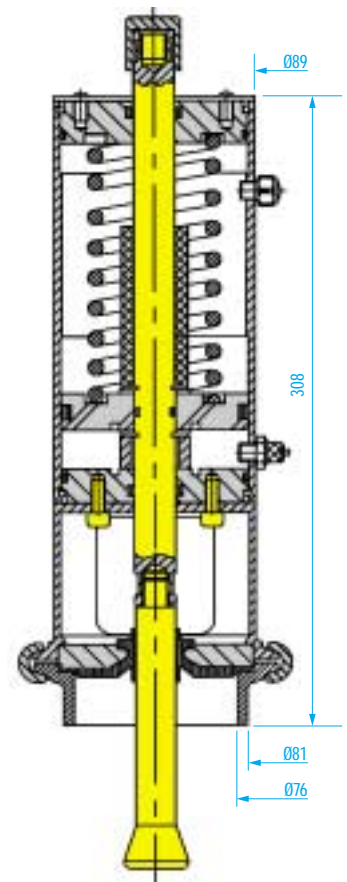

# Unions

*Raccords*



# Clamp Union

## Raccords Clamp

### Characteristics

#### Caractéristiques

Fast clamping union good resistance to vacuum pressure.  
Traceability is the key-word through all over operations: our parts are marked to show steel grade and identification number and the maximum internal.  
Surface finish is 0.8 microns.

Raccord à serrage rapide.  
Très bonne tenue au vide.  
Ferrules à souder aux normes SMS, ISO, DIN.  
Marquage N° de traçabilité pour CCPU.  
Rugosité : Ra max. 0.8.

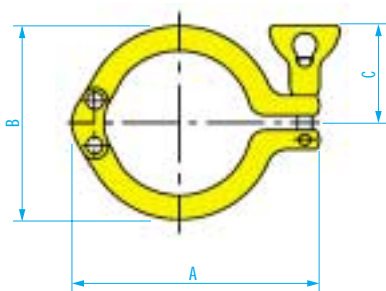

### Standard clamp AISI 304

#### Collier inox 304 standard

REF.	DN	A	B	C	Weight Poids
COCL25/38	25/38	92	65.2	52	0.288
COCL51	51	105	78.7	52	0.340
COCL63	63.5	123	92.2	52	0.388
COCL76	76	137	105.7	52	0.436
COCL104	104	170	133.7	52	0.528



### Mini clamp AISI 304 / Micro clamp AISI 304

#### Collier inox 304 mini / Collier inox 304 micro

REF.	TYPE	A	B	C	Weight Poids
COCLMIC	MICRO	63	39	31	0.160
COCLMIN	MINI	54	46	31	0.170

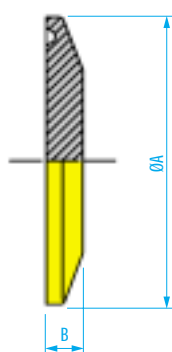

### Cap (Clamp type) AISI 316L

#### Bouchon clamp inox 316L

REF.	DN	A	B	Weight Poids
BC6LMIC	MICRO	25	6	0.016
BC6LMIN	MINI	34	6.3	0.031
BC6L25/38	25/38	50.5	6.3	0.076
BC6L51	51	64	6.3	0.128
BC6L63	63.5	77.5	6.3	0.200
BC6L76	76	91	6.3	0.282
BC6L104	104	119	7.9	0.618

Mini - Ø 104

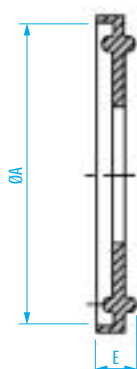

Micro

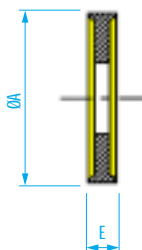

### Seal

#### Joint

EPDM (150 °C)	SILICONE (230 °C)	FPM (180 °C)	PTFE (200 °C)	DN	ØA	E
JCLMCØE	JCLMØS	JCLMCØV	JCLMCØT	MICRO	21.8	4.8
JCLMØE	JCLMØS	JCLMØV	JCLMØT	MINI	34	5
JCL25E	JCL25S	JCL25V	JCL25T	25	50.5	5
JCL38E	JCL38S	JCL38V	JCL38T	38	50.5	5
JCL51E	JCL51S	JCL51V	JCL51T	51	64	5
JCL63E	JCL63S	JCL63V	JCL63T	63	77.5	5
JCL76E	JCL76S	JCL76V	JCL76T	76	91	5
JCL104E	JCL104S	JCL104V	JCL104T	104	119	5

# Clamp Union inox 316L

## Raccords Clamp inox 316L

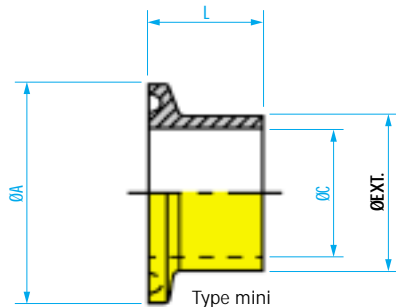
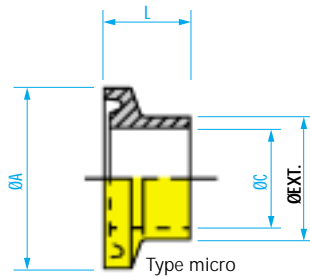

### Welding ferrule for inferior Ø 25 pipe

Ferrule à souder pour tube inférieur au Ø 25

REF. lg. 10	REF. lg. 20	ØEXT.	ØA	ØC	L
FCMB12	FCMC12	12	25	10	10-20
FCMB13.5	FCMC13.5	13.5	25	10.3	10-20
FCMB14	FCMC14	14	25	12	10-20
FCMB16	FCMC16	16	25	14	10-20
FCMB17.2	FCMC17.2	17.2	25	14	10-20
FCMB18	FCMC18	18	25	16	10-20

REF.	ØEXT.	ØA	ØC	L
FCMA12	12	34	10	15
FCMA13.5	13.5	34	10.3	15
FCMA14	14	34	12	15
FCMA16	16	34	14	15
FCMA17.2	17.2	34	14	15
FCMA18	18	34	16	15
FCMA21.3	21.3	34	18.1	15
FCMA22	22	34	20	15

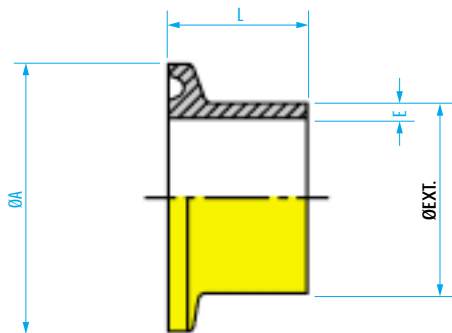

### Welding ferrule SMS

Ferrule à souder norme SMS

REF. lg. 21.5	REF. lg. 28.6	ØEXT.	ØA	E	L	TEST*
FCC25	FCL25	25	50.5	1.25	21.5-28.6	40
FCC38	FCL38	38	50.5	1.25	21.5-28.6	34
FCC51	FCL51	51	64	1.25	21.5-28.6	31
FCC63	FCL63	63.5	77.5	1.6	21.5-28.6	38
FCC76	FCL76	76	91	1.6	21.5-28.6	38
FCC104	FCL104	104	119	2	21.5-28.6	32

\*Test pressure - Test CEMATH with EPDM seal  
Tenue en pression - Essais réalisés au CEMATH avec joint EPDM

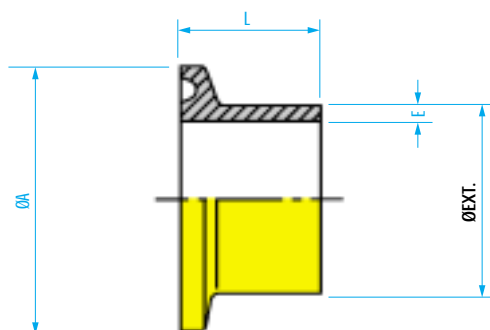

### Welding ferrule ISO

Ferrule à souder norme ISO

REF.	ØEXT.	ØA	E	L
FCL26.9	26.9	50.5	1.6	28.6
FCL33.7	33.7	50.5	1.6	28.6
FCL42.4	42.4	50.5	1.6	28.6
FCL48.3	48.3	64	1.6	28.6
FCL60.3	60.3	77.5	2	28.6
FCL88.9	88.9	106	2	28.6
FCL101.6	101.6	119	2	28.6
FCL114.3	114.3	130	2	28.6

# Accessories

## *Accessoires*



# 304 SS clamps according to SMS-DIN

## Collier inox 304 SMS-DIN

### Characteristics

#### Caractéristiques

The pipe holders hold the pipe firmly allowing it to slide temperature variation :

- easy to install
- no deformation of support
- perfect guidance.

Les colliers offrent l'avantage de maintenir les tubes sur toutes formes de supports sans bloquer le glissement dû aux dilatations.

#### Stainless steel clamping collar to be welded - B type

##### Collier inox à souder - Type B

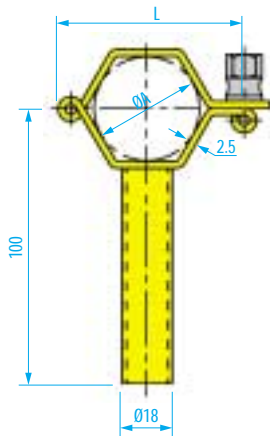

#### Hinged pipe holder with screw socket - C type

##### Collier inox à visser - Type C

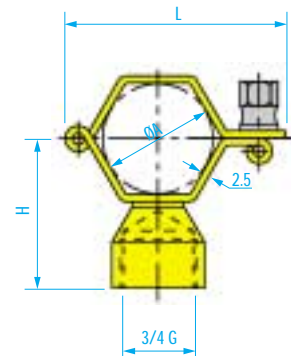

#### Welding pipe holder - D type

##### Collier inox à souder sans embase - Type D

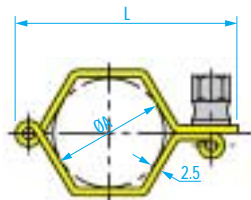

#### Welding pipe holder - E type

##### Collier inox à souder sans embase - Type E

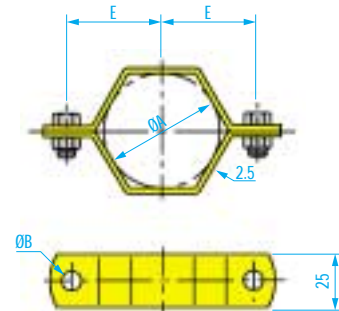

TYPE B		TYPE C		TYPE D		TYPE E		DN	ØA	B	H	L	E
REF.	Weight Poids	REF.	Weight Poids	REF.	Weight Poids	REF.	Weight Poids						
COB25	0.126	COC25	0.156	COD25	0.088	COE25	0.085	Ø25 SMS	25	7	45	61	26
COB28D	0.135	COC28D	0.163	COD28D	0.092	-	-	Ø28 DIN	28	7	46.5	64	-
COB34D	0.142	COC34D	0.170	COD34D	0.104	-	-	Ø34 DIN	34	7	49.5	64	-
COB38	0.158	COC38	0.180	COD38	0.112	COE38	0.108	Ø38 SMS	38	7	51.5	76	34
COB40D	0.164	COC40D	0.190	COD40D	0.120	-	-	Ø40 DIN	40	7	52.5	78	-
COB51	0.175	COC51	0.200	COD51	0.132	COE51	0.145	Ø51 SMS	51	9	58	90	42
COB52D	0.180	COC52D	0.208	COD52D	0.140	-	-	Ø52 DIN	52	9	58.5	90	-
COB63	0.190	COC63	0.220	COD63	0.152	COE63	0.166	Ø63.5 SMS	63.5	9	64	106	49
COB70D	0.200	COC70D	0.231	COD70D	0.169	-	-	Ø70 DIN	70	9	67.5	111	-
COB76	0.210	COC76	0.244	COD76	0.176	COE76	0.190	Ø76 SMS	76	9	70.5	120	57
COB85D	0.220	COC85D	0.258	COD85D	0.188	-	-	Ø85 DIN	85	9	75	125	-
COB101D	0.230	COC101D	0.270	COD101D	0.200	-	-	Ø101.6 DIN	101.6	9	83	146	-
COB104	0.244	COC104	0.286	COD104	0.218	COE104	0.236	Ø104 SMS	104	9	84.5	152	73

# Sight glass 316L

## Viseur 316L

### Sight-glass both ends butt-weld 316L

#### Indicateur de circulation à souder 316L

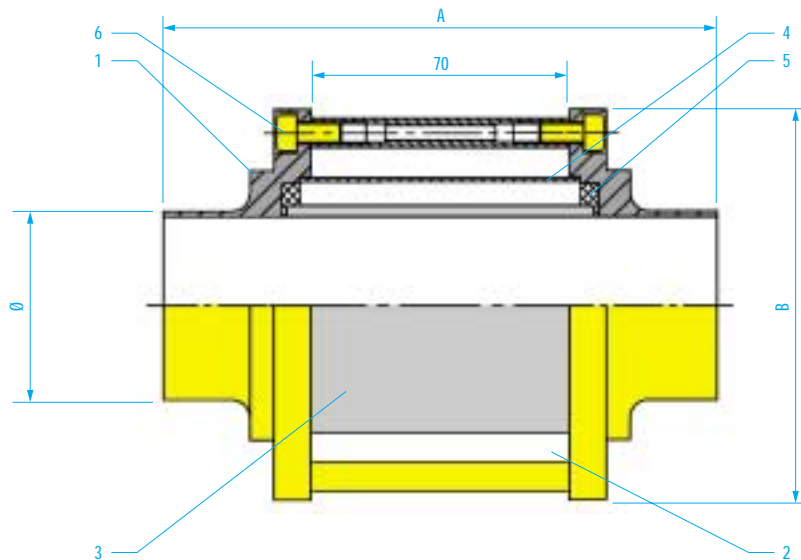

On request:  
 - welding ends  
 - male ends  
 - clamp ends  
 - protection grating

Sur demande :  
 - bouts lisses toutes normes  
 - bouts filetés toutes normes  
 - bouts clamps  
 - grille de protection

REP. NO.	DESIGNATION	DN25	DN38	DN51	DN63.5	DN76	DN104
1	Half-body inox 316L Flasques inox 316L	CIDC25	CIDC38	CIDC51	CIDC63	CIDC76	CIDC104
2	Holding rings inox 304 Tirants inox 304	TIDC	TIDC	TIDC	TIDC	TIDC	TIDC
3	Tempered pyrex glass Tube pyrex	VPIDC25	VPIDC38	VPIDC51	VPIDC63	VPIDC76	VPIDC104
4	Protection gratin Grille de protection	GIDC25	GIDC38	GIDC51	GIDC63	GIDC76	GIDC104
5	Seal ring EPDM or VITON Joints EPDM ou VITON	JIDC25E JIDC25V	JIDC38E JIDC38V	JIDC51E JIDC51V	JIDC63E JIDC63V	JIDC76E JIDC76V	JIDC104E JIDC104V
6	Assembly screw Vis CHC	CHC6x12	CHC6x12	CHC6x12	CHC6x12	CHC6x12	CHC6x16

REF. with grid REF. avec grille	REF. out grid REF. sans grille	Ø	A	ØB	WEIGHT POIDS	Max. pressure in bars Pression maxi en bar
IDC25EG	IDC25E	25	138	80.5	0.670	6
IDC38EG	IDC38E	38	146	87	0.855	6
IDC51EG	IDC51E	51	150	106.5	1.364	6
IDC63EG	IDC63E	63.5	150	113	1.540	6
IDC76EG	IDC76E	76	152	125	1.800	4
IDC104EG	IDC104E	104	158	157	2.195	4

# Check-valve

## Clapet anti-retour

### Check-valve inox 316L

### Clapet anti-retour inox 316L

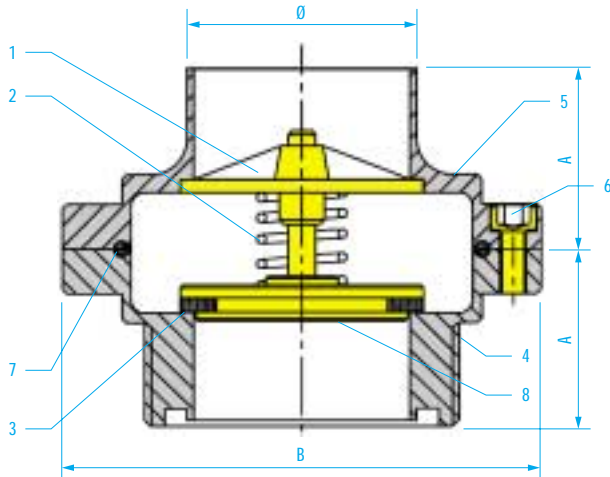

REF.	Ø	A	ØB	Adjustement Tarage (m/bar)
CARLF25E	25	34	80.5	180
CARLF38E	38	38	87	45
CARLF51E	51	40	106.5	50
CARLF63E	63.5	40	113	50
CARLF76E	76	41	125	50

REP. NO.	DESIGNATION	DN25	DN38	DN51	DN63.5	DN76
1	Piston guide Guide clapet	GCAR25	GCAR38	GCAR51	GCAR63	GCAR76
2	Spring Ressort	RCAR25	RCAR38	RCAR51	RCAR63	RCAR76
3	Piston seal ring Joint de clapet	JCLA25E JCLA25V	JCLA38E JCLA38V	JCLA51E JCLA51V	JCLA63E JCLA63V	JCLA76E JCLA76V
4	Half-body piston seat 1/2 corps BF siège de clapet	1/2CAR25F	1/2CAR38F	1/2CAR51F	1/2CAR63F	1/2CAR76F
5	Half-body piston guide 1/2 corps BL guide clapet	CCAR25L	CCAR38L	CCAR51L	CCAR63L	CCAR76L
6	Hex-screw CHC Vis CHC	CHC6x12	CHC6x12	CHC6x12	CHC6x12	CHC6x12
7	Seal ring Joint de corps	JCOA25E JCOA25V	JCOA38E JCOA38E	JCOA51E JCOA51V	JCOA63E JCOA63V	JCOA76E JCOA76V
8	Stem-seat Clapet de fermeture	PCAR25	PCAR38	PCAR51	PCAR63	PCAR76

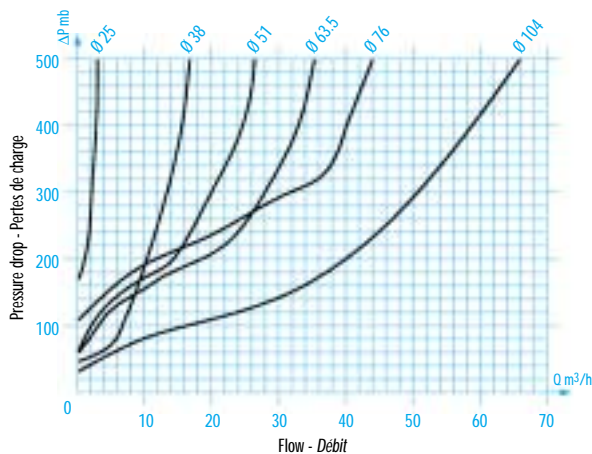

Dynamic and static test.  
Pressure drop versus flow.  
Test carried out with EPDM seals as CEMATH on october 7th 91.

Essais dynamiques et statiques.  
Courbes de pertes de charge en fonction du débit.  
Essais réalisés avec joint EPDM au CEMATH le 7 octobre 91.

# In line filter 316L

## Filtre droit à tamis inox 316L

In line filter DN 25 to 63.5 and 76 to 104

Filtre droit DN 25 à 63.5 et 76 à 104

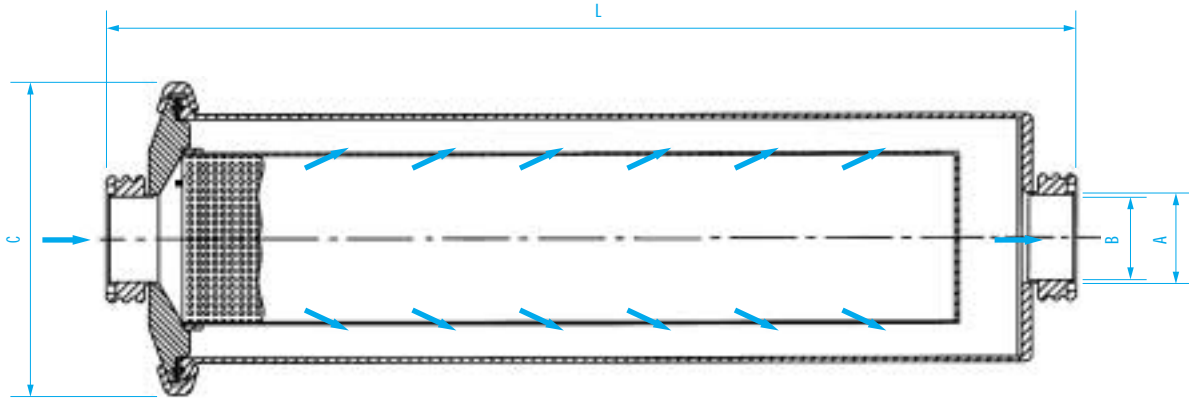

REF.	DN	ØA	ØB	ØC	L	Surface filtration in m <sup>2</sup> Surface filtrante en m <sup>2</sup>	WEIGHT POIDS
FD25P1	25	25	22.5	135	401	0.070	4.850
FD38P1	38	38	35.5	135	406	0.070	4.970
FD51P1	51	51	48.5	135	406	0.070	5.000
FD63P1	63	63.5	60.5	135	410	0.070	5.060
FD76P1	76	76	72	162	521	0.122	6.910
FD104P1	104	104	100	162	1046	0.210	8.130

500 microns strainer  
Tamis 500 microns

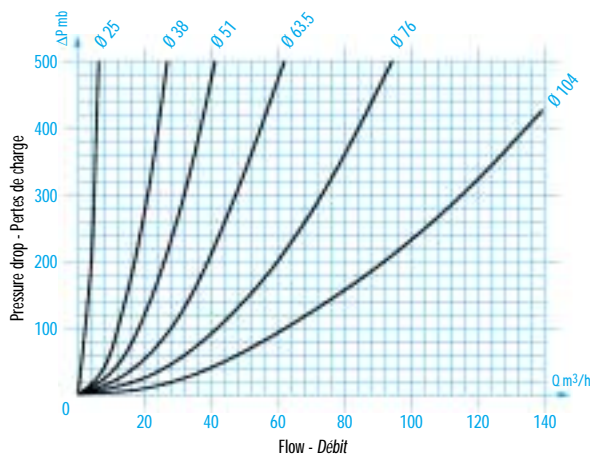

Dynamic and static trials.  
Graphics of pressure drops as per flow.  
Test carried out CEMATH on novembre 10th and 11th 1991.

1000 microns strainer  
Tamis 1000 microns

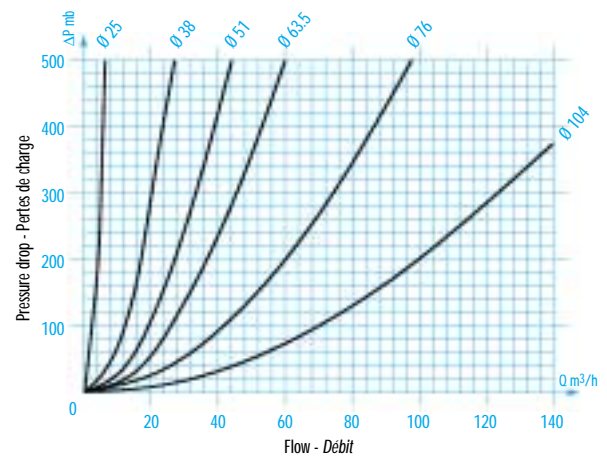

Essais dynamiques et statiques.  
Courbes de pertes de charge en fonction du débit.  
Essais réalisés au CEMATH le 10 & 11 novembre 1991.

# Angle filter 316L

## Filtre équerre à tamis inox 316L

Angle filter DN 25 to 63.5 and 76 to 104

Filtre équerre DN 25 à 63.5 et 76 à 104

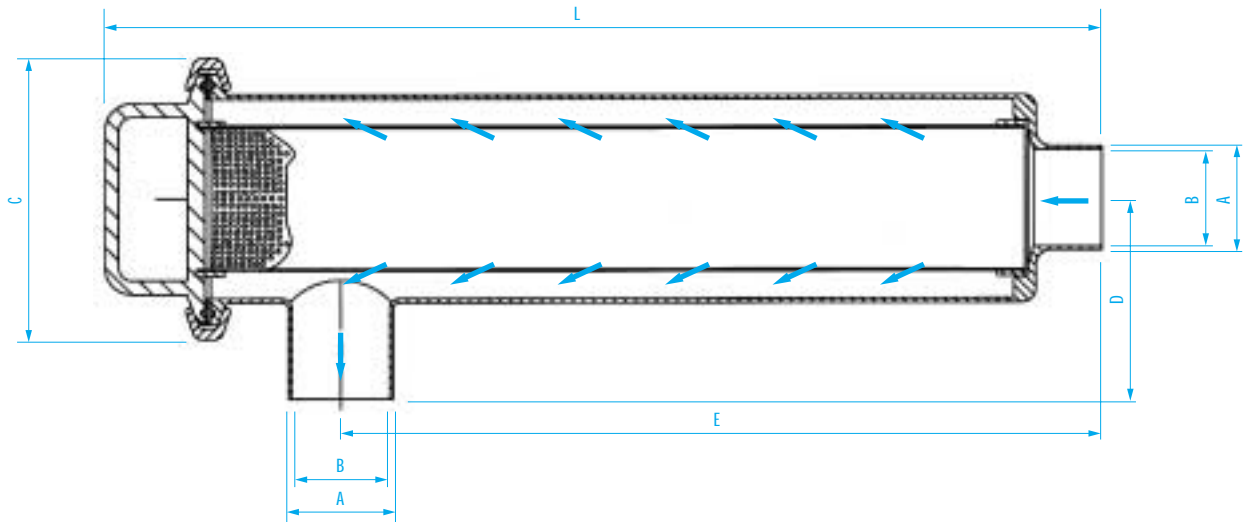

REF.	DN	ØA	ØB	ØC	D	E	L	Surface filtration in m <sup>2</sup> Surface filtrante en m <sup>2</sup>	WEIGHT POIDS
FE25P1	25	25	22.5	135	110	281.5	425	0.070	4.910
FE38P1	38	38	35.5	135	110	281.5	425	0.070	5.000
FE51P1	51	51	48.5	135	110	281.5	425	0.070	5.033
FE63P1	63	63.5	60.5	135	110	281.5	425	0.070	5.092
FE76P1	76	76	72	162	120	336	511	0.122	6.940
FE104P1	104	104	100	162	120	861.5	1036	0.210	8.140

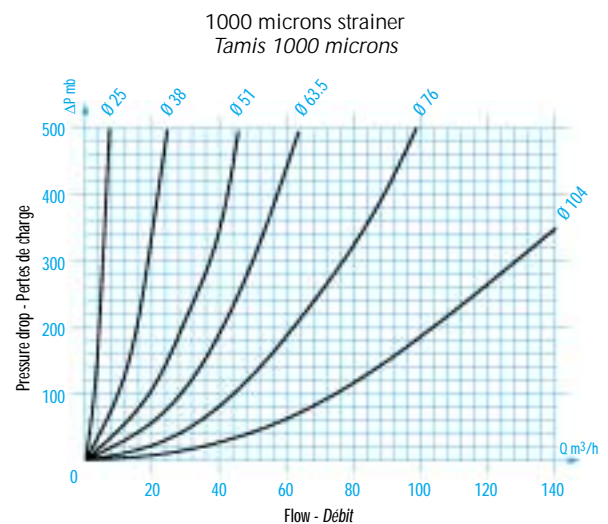
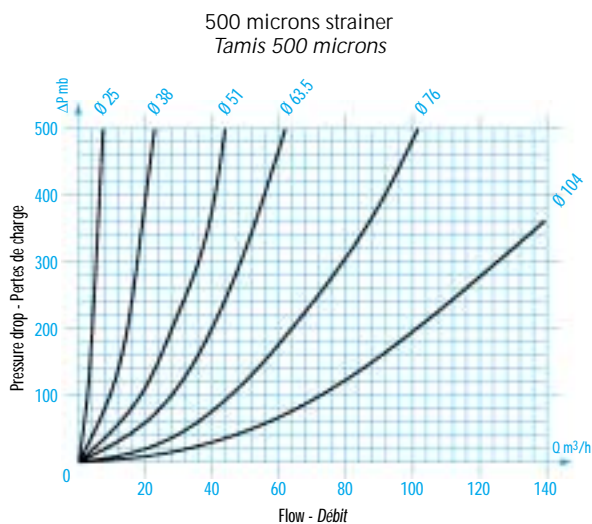

Dynamic and static trials.  
Graphics of pressure drops as per flow.  
Test carried out CEMATH on novembre 10th and 11th 1991.

Essais dynamiques et statiques.  
Courbes de pertes de charge en fonction du débit.  
Essais réalisés au CEMATH le 10 & 11 novembre 1991.

# Air Trap / Non-glass Sight Gauge

## Purge d'Air / Indicateur de Circulation

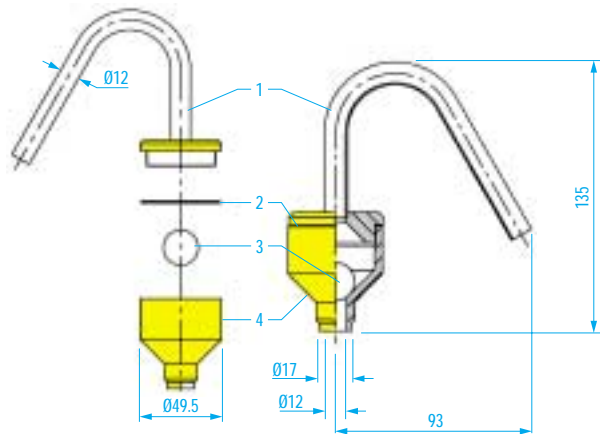

### Air trap AISI 316L

#### Purge d'air inox 316L

REP. NO.	DESIGNATION	REF.
1	Elbow Ecrou et coude	ENPURGA
2	Seal Joint	JPURGA
3	Ball Bille	BPURGA
4	Body Corps	COPURGA

### Sight Hose

#### Viseur Plastique

Equipped at both end with swaged stainless steel fittings and made from fluored thermoplastic, this sight gauge is capable of being used at temperatures from -50 °C to +180 °C. Stress, crack and shatter resistant, Viewline® can be externally reinforced with a 316L stainless steel safety guard for high pressure or temperature. This tube is up to American standard according to FDA and is available with all kinds of fittings (Clamp, SMS, DIN, IDF, RJT).

Serti à chaque extrémité d'embouts en inox 316L et réalisé en thermoplastique fluoré, il peut supporter des températures comprises entre -50 °C et +180 °C. Incassable, il offre une excellente résistance mécanique. Il peut être équipé d'une grille de protection en inox 316L préconisée. Le tube répond aux exigences de la norme FDA. Disponible avec tous types de raccordements (Clamp, SMS, DIN, IDF, RJT).

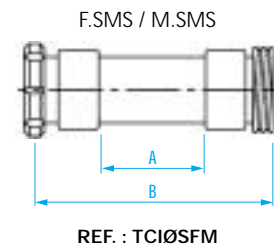
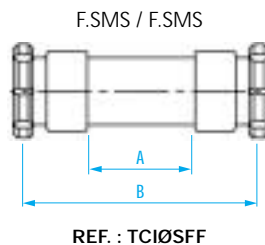
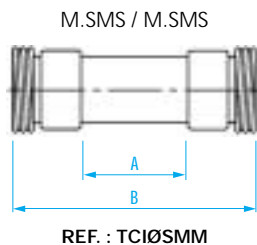

Ø	STANDARD LENGTHS (mm) LONGUEUR STANDARD (mm)				STANDARD		WITH GUARD / AVEC GRILL	
	A	B	C	D	WORKING PRESSURE PRESSION DE SERVICE (Bars)	BURSTING PRESSURE PRESSION D'ÉCLATEMENT (Bars)	WORKING PRESSURE PRESSION DE SERVICE (Bars)	BURSTING PRESSURE PRESSION D'ÉCLATEMENT (Bars)
25	98	207	220	213.5	8	32	12	48
32	98	207	220	213.5	7	28	12	48
38	98	207	220	213.5	6	25	12	48
51	98	225	243	234	5	22	10	47
63	85	225	243	234	5	22	10	40
76	85	225	243	234	5	20	9	36
104	85	225	243	234	4	16	4	16

All pressures refer to ambient temperature. We would suggest a reduction of 20% of the above pressures for every 20 degree C rise above ambient temperature. For the diameters 76 and 100 mm, we recommend a safety guard from 60 °C and 2 bars.

Les pressions sont indiquées à température ambiante. Il faut considérer une perte de 20% des valeurs indiquées par tranche de 20 °C supplémentaire. Pour les diamètres 76 et 100 mm, nous préconisons une grille à partir de 60 °C et 2 bars.

# Electrical Equipments

## *Équipements Électriques*



# Universal Control Unit

## Boîtier de Contrôle

Standard modular unit / ASI modular unit for seat valve or 1/4 turn piston

Boîtier modulaire standard / Boîtier modulaire ASI pour vanne à clapet ou pour vérin 1/4 de tour

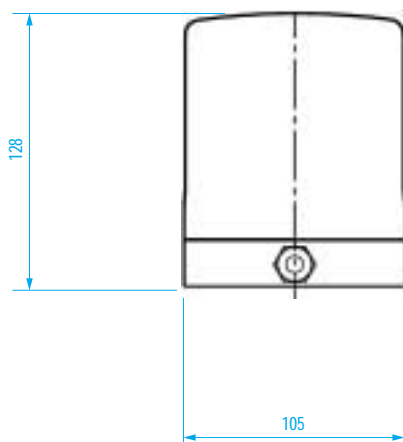
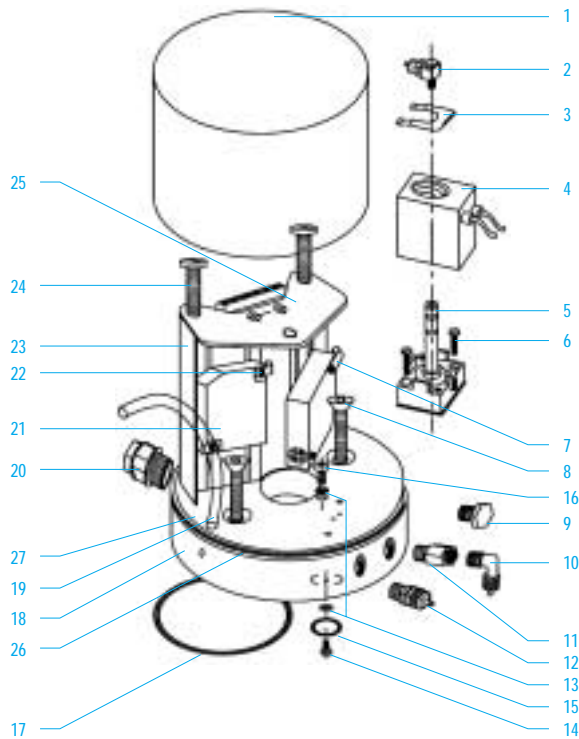

REP. NO.	Qt.	DESIGNATION	REF.
1	1	Stainless steel cover <i>Capot inox étanche</i>	CAPIBUN
2	1	M5 banjo inlet 4/6 <i>Raccord banjo M5 tube 4/6</i>	BANJO5
3	1	Solenoid clip <i>Clips de maintien bobine</i>	CMBES
4	1	24V DC3W solenoid <i>Bobine 24V DC3W</i>	BE24CS
5	1	10990064 solenoid base <i>Electrovanne 10990064</i>	CMBES
6	2	Screw 3x20 <i>Vis inox TC 3x20</i>	TC3x20
7	2	Cable holder H2P <i>Attache cable H2P</i>	ACH2P
8	2	TF6x35 base fitting screw <i>Vis fixation embase TF 6x35</i>	TFHC6x35
9	1	1/8 gas stopper for butterfly valve piston <i>Bouchon 1/8 gaz pour vérin de vanne papillon</i>	BI1/8
10	1	1/8 gas elbow union for check valve motor <i>Raccord coudé 1/8 gaz pour moteur vanne à clapet</i>	RC1/8
11	1	M/F extension for check valve DN 63/76/104 <i>Rallonge M/F pour vanne à clapet DN 63/76/104</i>	RA1/8
12	1	In line - in let 4/6 1/8 gaz <i>Raccord droit 1/8 gaz</i>	RD1/8
13	2	Nylon gasket <i>Joint nylon</i>	JN9x5x1.5
14	1	Stainless steel 5x6 screw for check valve motor <i>Vis inox TC 5x6 pour moteur de vanne à clapet</i>	TC5X6
15	1	12.1x2.7 NBR ring <i>Bague 12.1x2.7 NBR</i>	R10
16	1	TCHC 5x8 screw <i>Vis inox TCHC 5x8</i>	CHC5X8
17	1	NBR 72x2 ring <i>Bague 72x2 NBR</i>	J72x2
18	1	Stainless steel head <i>Embase inox de boîtier</i>	EIBM
19	1	Rilsan Ø 4/6 <i>Tube rilsan 4/6</i>	R4/6
20	1	Scrader <i>Presse étoupe</i>	PEP9
21	2	Inductive proximity switch <i>Détecteur proximité inductif</i>	MCS
22	4	Square head stainless steel screw 3x20 <i>Vis inox tête carrée 3x20</i>	TCA3x20
22	4	Self-locking stainless steel nut M3 <i>Ecrou inox indessérable M3</i>	ECIM3
23	1	Standard connection module <i>Module standard de connection</i>	MCS
23	1	ASI connection module <i>Module ASI de connection</i>	MCSASI
24	2	TC 6x100 screw <i>Vis inox TC 6x100</i>	TC6x100
25	1	Module fastening plate <i>Platine de fixation module</i>	PFM
26	1	Cover water thightness seal <i>Joint d'embase 88.5x3.53</i>	J88.5x3.53
27	1	Nylon gasket <i>Joint nylon</i>	JN102X98X1.5

# Universal Control Unit

## Boîtier de Contrôle

Mini watertight control unit IP67 stainless steel flange and connections transparent plastic casing and angle bracket, wiring circuit with terminals and detector and electrovalve visualisation leds. External discharge pipe. Adaptable on type F2/F6 butterfly valve piston. All seat valves less than DN 38 (Standard / ASI).

*Mini boîtier de contrôle étanche IP67 embase inox, équerre et capot plastique transparent, circuit de câblage avec borniers et leds de visualisation des détecteurs et de l'électrovanne. Canalisation externe de l'échappement. Adaptable sur vérin de vanne papillon type F2 et F9. Toutes vannes à clapet inférieures au DN 38 (Standard / ASI).*

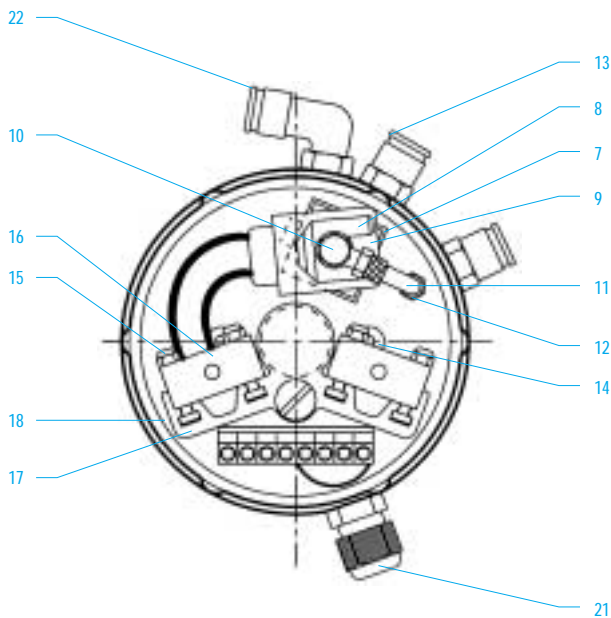
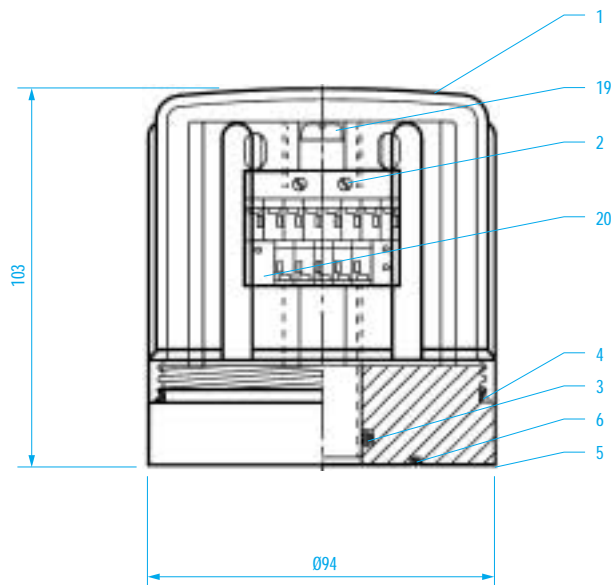

REP. NO.	Qt.	DESIGNATION	REF.
1	1	Transparent casing Capot transparent	CPB025
2	2	Stainless steel screw Vis inox	DUROPT2.5x8
3	1	EPDM seal Joint EPDM	R16E
4	1	EPDM seal Joint EPDM	J75x3E
5	1	Stainless steel flange 304L Embase inox 304L	EIB025
6	1	EPDM seal Joint EPDM	JBVACF2
7	1	Electrovalve flange 10990064 Electrovanne 10990064	CMBES
8	1	Coil holding clips Clips de maintien bobine	97600274
9	1	24VDC coil 3W Bobine 24V DC 3W	BE24CS
10	1	Banjo union M5 2/4 Raccord banjo M5 2/4	BANJ052/4
11	1	Discharge tube 2/4 FEP Tube échappement 2/4 FEP	TE2.5/4
12	1	Right union M5 2/4 Raccord droit M5 2/4	RMD52.7/4
13	2	Stainless steel quick coupling union 1/8 4/6 Raccord 1/8 4/6	RD1/8
14	2	Stainless steel screw Vis inox	TF4x30
15	4	Self-locking stainless steel screw M3 Ecrou inox indessérable M3	ECIM3
16	2	Inductive proximity detector Détecteur proximité inductif	DPCC3F
17	1	Detector holding bracket Equerre support détecteurs	EPB025
18	4	Stainless steel screw TCA 3x20 Vis inox TCA 3x20	TCA3x20
19	1	Stainless steel screw TC M6x75 Vis inox TC M6x75	TC6x75
20	1	Wiring circuit with LEDS Circuit de câblage avec LEDS	PUC
21	1	Stuffing box PG7 Pressé étoupe PG7	PEP7
22	1	Quick coupling elbow union Raccord coude	RC1/8

REF. : BVC25T

# Electrovalves

## Électrovannes

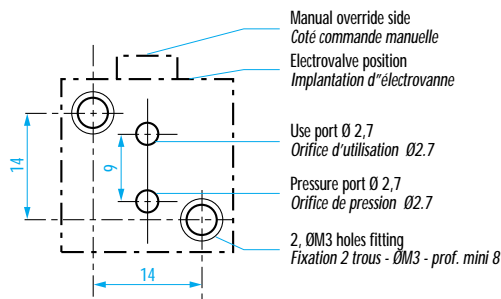
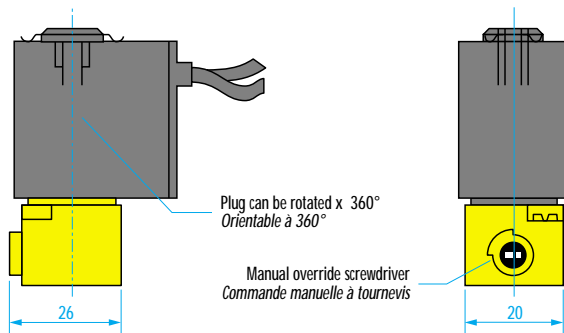

### Specification

#### Spécification

On air  $\Delta P = 6$  bars  
Air filtered 25 to 50 microns

Sur air  $\Delta P = 6$  bars  
Air filtré 25 à 50 microns

### Construction

#### Construction

REF.	109 90 064	109 00 040
Body and seat Corps et embase	PPS (phenylene polysulphide) (polysulfure de phénylène)	
Internal parts Pièces internes	Stainless steel Acier inox	
Springs Ressorts	Stainless steel Acier inox	
Seal Garniture d'étanchéité	NBR (nitrile / buna-n)	
Phase shift ring Bague de déphasage	Copper Cuivre	
Coil insulation class Classe d'isolation bobine	F	

Fluids Fluides	Temperature range Plage de température	Seal Garniture
water, air, neutral gases, oil eau, air, gaz neutres, huile	-10 °C to/a +80 °C	NBR (nitrile/buna-n)

### Selection of material

#### Sélection du matériel

Connection to bracket Raccordement à appliquer	Passage Ø Ø de passage		Flow rate coefficient (Kv) Coefficient de débit (Kv)				Admissible differential pressure (bar) Pression différentielle admissible (bar)				Coil type Type de bobine	(M)	Code (-/=)	
	1 → 2	2 → 3	1 → 2	2 → 3	maximum									
	(mm)	(mm)	(m³/h)	(l/min)	(m³/h)	(l/min)	air/gas air/gaz	water/oil eau/huile	~	=				~
	1.5	1.2	0.06	1	0.06	1	0	8	8	8	8	CM22-2.5W	•	109 00 040
	2	1.5	0.08	1.3	0.075	1.25	0	8	8	8	8	CM22-3W	•	109 90 064

### Coil T22

#### Bobines T22

Name Libellé				Characteristics Caractéristiques				Remarks Observations code
Voltage Tension voltage (V)	DC or AC DC ou AC (Hz)	P(W) Ch-Hot <sup>(1)</sup>	Class Classe	R Nom. (Ohm)	Tol. R (%)	Number of turns (r) Nbre de spires (tr)	Wire Ø Ø Fil (mm)	
24	DC	2.5/	F	190	±7	3050	0.132	Output 2 black wires Sortie 2 fils noir BE24C
24	DC	3/	F	195	±7	3100	0.132	Output 2 red wires Sortie 2 fils rouge BE24CS

(1) Insulation class as per EN60730-1  
Classe d'isolement suivant EN60730-1

Protection: Insert molded IP65  
Ambient temperature: -10 to +60 °C  
Protection : Surmoulée IP65  
Température ambiante - 10 à +60 °C

Class Classe	Max. wire utilisation temperature Température maxi d'utilisation du fil
F	140 °C

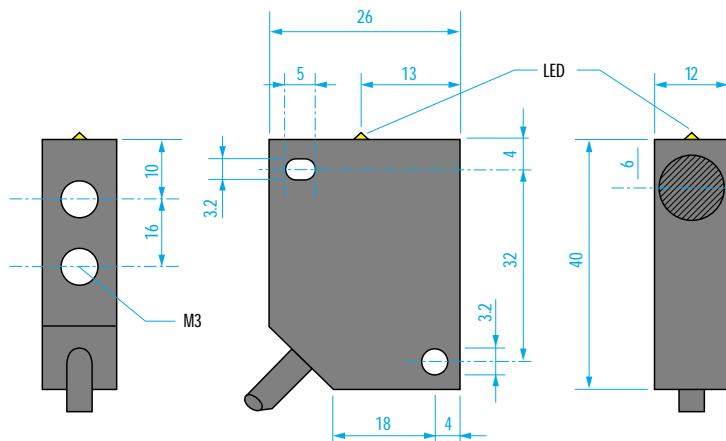

## Inductive proximity detectors

### Détecteur de proximité inductif - quadronorm



#### General characteristics



Shape IN  
Plastic  
Connection by cable

Range 2mm flush fitted   
4mm non-flush fitting 







Guaranteed 1 year

#### Caractéristiques générales

Forme IN  
Plastique  
Raccordement par câble

Portée 2mm [b] encastrable   
4 mm [nb] non encastrable 

Garantie 1 an

Technology / Technologie Output / Sortie	DC PNP 	DC quadronorm 
Rated range Portée nominale $S_n$	4 nb (mm)	4 nb (mm)
Output Sortie		 progr.
Order N° N° de commande	IN5129	IN 5208
Supply voltage Tension d'alimentation	10...36 DC (V)	10...55 DC (V)
Output holding current Courant de sortie au maintien	250 (mA)	400 (mA)
Output ringing current Courant de sortie à l'appel	250 (mA)	400 (mA)
Minimum output current Courant de sortie minimum	/	4 (mA)
Protected: short-circuits Protégé : courts-circuits	yes oui	yes oui
Prot. : polarity reversal and overloads Prot. : inv. de pol. et surcharges	yes oui	yes oui
Power failure / max. load Chute de tension / charge maxi	< 2.5 (V)	≤ 4.6 (V)
Residual current Courant résiduel	/	≤ 0.5 (mA)
Consumption at 36 V Consommation à 36 V	< 15 (mA)	/
Switching frequency Fréquence de commutation	1300 (Hz)	1200 (Hz)
LED switching indicator Indication de commutation	yellow jaune	yellow jaune
Ambient temperature Température ambiante	-25 to / à +80 (°C)	-25 to / à +80 (°C)
Protection Protection	IP 67 	IP 67 
Box Boîtier	PBTP	PBTP
Connection Raccordement	PVC cable 2m / 3x0.5mm <sup>2</sup> câble PVC 2m / 3x0.5mm <sup>2</sup>	PUR cable 2m / 2x0.5mm <sup>2</sup> câble PUR 2m / 2x0.5mm <sup>2</sup>

#### Connection diagram Schéma de branchement

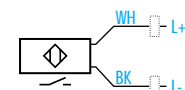
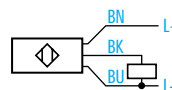

Colours of conducting wires:  
Couleurs des fils conducteurs :  
Black / Noir : BK  
Brown / Brun : BN  
Blue / Bleu : BU  
White / Blanc : WH

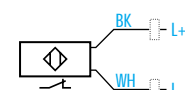

### Sealed microswitches IP67

#### Mini rupteur étanche IP67

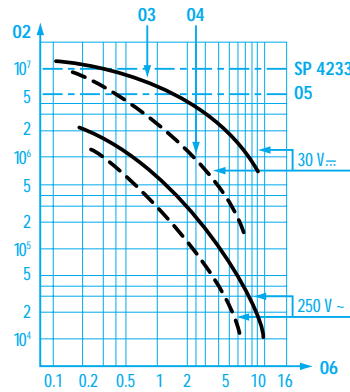
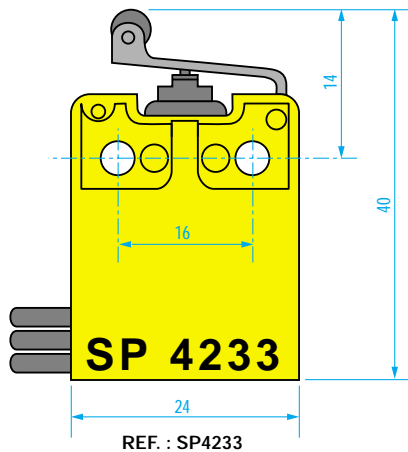

#### Operating curve / Courbe d'emploi

- 02: Number of operations  
*Nombre de cycles*
- 03: ——— Resistive circuit  
*Circuit résistif*
- 04: - - - Inductive circuit  $\left\{ \begin{array}{l} \frac{L}{R} = 5\text{ms} \\ \cos \varphi = 0.8 \end{array} \right.$   
*Circuit selfique*
- 05: Mechanical life  
*Limite d'endurance mécanique*
- 06: Rating in amps  
*Intensité en Ampère*

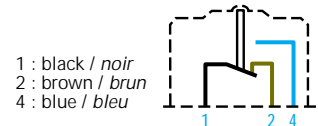

#### General characteristics

##### Layout

Double break circuit.

The "normally open" and "normally closed" circuits must be used with the same polarity.

##### Components

- Material:
- Case: polyester.
  - Contacts: silver.
  - Membrane: nitrile.
  - Actuators: stainless steel.
  - Roller: polyamide.

#### Electrical characteristics

Operating curve (see diagram).

#### Functions

I (double break).

##### Rating at 250V~

- Nominal.
- Thermal.

#### Mechanical characteristics

Operating force - max.	N 2.5
Release force - min.	N 0.35
Total travel	mm 2.5
Movement differential	mm 0.8
Pre-travel - max.	1.9
Mechanical life (operations)	10 <sup>7</sup>
Temperature limits	0° + 85 °C
Protection	IP 67
Torque maximum Ø 3	N. cm 40
Torque maximum Ø 2	N. cm 20
Weight	37 g

#### Connections

3 flexible leads Ø 2.8 x 0.75 mm<sup>2</sup> length: 0.235 m.

#### Actuators

Actuators must be factory - fitted.  
139 Ex roller - radius mm 15.8.

#### Caractéristiques générales

##### Principe

Circuit double rupture.

Les circuits "normalement ouverts" et "normalement fermés" doivent être utilisés avec la même polarité.

##### Composants

- Matières :
- Boîtiers : polyester.
  - Contacts : argent.
  - Membrane : nitrile.
  - Leviers : acier inoxydable.
  - Galet : polyamide.

#### Caractéristiques électriques

Courbe d'emploi (voir schéma).

#### Fonctions

I (inverseur)

##### Calibres sous 250V~

- Nominal.
- Thermique.

#### Caractéristiques mécaniques

Force de commande maximum	N 2.5
Force de relâchement minimum	N 0.35
Course totale	mm 2.5
Course différentielle	mm 0.8
Course d'approche maximum	1.9
Endurance mécanique (cycles)	10 <sup>7</sup>
Température d'emploi	0° à 85 °C
Protection	IP 67
Couple de serrage maximum Ø 3	N. cm 40
Couple de serrage maximum Ø 2	N. cm 20
Masse	37 g

#### Connexions

3 fils souples Ø 2.8 x 0.75 mm<sup>2</sup> long. 0.235 m.  
Sortie fils à gauche.

#### Accessoires de manœuvre

Leviers montés obligatoirement en nos ateliers.  
139 Ex a galet en bout - Rayon mm 15.8.